

የኢትዮጵያ ኢንፎርሜሽን ፕሮቴክሽን ኮሚሽን
ETHIOPIAN INTELLECTUAL PROPERTY AUTHORITY

የኢንፎርሜሽን ፕሮቴክሽን ጋዜጣ
INTELLECTUAL PROPERTY GAZETTE

ቅጽ 20፣ ቁጥር፣1
Vol. 20. No. 1

ነሀሴ 30,2015
Sept. 5, 2023

በየሁለት ወሩ የሚታተም
Published every two months

**በህዝብ ዘንድ
የአእምሮዊ ንብረት
ዕውቀትና ግንዛቤ
እንዲዳብር እንሰራለን።**

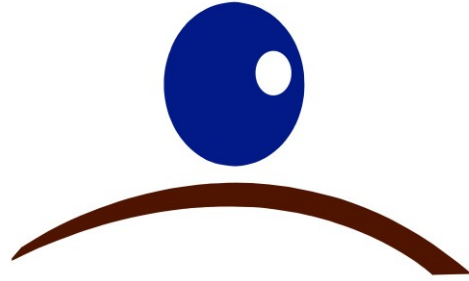

የኢትዮጵያ አክምራዊ ንብረት ባለስልጣን
ETHIOPIAN INTELLECTUAL PROPERTY AUTHORITY

የአክምራዊ ንብረት ጋዜጣ
INTELLECTUAL PROPERTY GAZETTE

ቅጽ 20፣ ቁጥር፣ 1
Vol.20, No.1

ነሀሴ 30፣2015
Sept. 5,2023

በየሁለት ወሩ የሚታተም
Published every two months

ማውጫ / CONTENTS

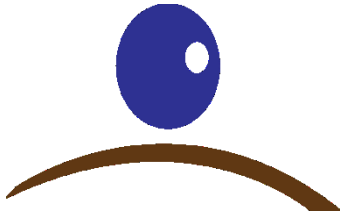

የአእምሯዊ ንብረት ጋዜጣ
Intellectual Property Gazette

ቅጽ 20፣ ቁጥር 1
Vol. 20, No. 1

የኢትዮጵያ አእምሯዊ ንብረት ባለስልጣን
Ethiopian Intellectual Property Authority

1. መግቢያ/ Introduction.....	1
2. የግልጋሎት ሞዴል የተቃዋሞ ጥሪና /Cautionary Notice/ ቢቢዮግራፊክ መረጃ /Bibliographic Data/.....	2
3. ግልጋሎት ሞዴል ሠርተፊኬት የተሰጠ UTILITY MODEL TITLES GRANTED.....	47
4. የተመረጡ የቴክኖሎጂ መረጃዎች /Selected Technological Information/	

በዚህ እትም ውስጥ አእምሯዊ ንብረት ነክ ዜናዎች፣ የጥበቃ መብት የተሰጣቸው የግልጋሎት ሞዴልና ኢንዱስትሪያል ዲዛይን ቢብሎግራፊ መረጃዎች ፣ የግልጋሎት ሞዴል ተቃውሞ ጥሪ ማስታወቂያዎች፣ የሀገር ውስጥና የውጭ ሀገር የንግድ ምልክት ምዝገባ፣ የተመረጡ የቴክኖሎጂ መረጃዎች እና የፈጠራ ሥራ ባለቤቶች ሊያውቋቸው የሚገቡ ነጥቦችን የያዙ አምዶች ተካተዋል።

በግልጋሎት ሞዴልና ቢብሎግራፊ መረጃዎች እና የፈጠራ ስራ የተቃውሞ ጥሪ ማስታወቂያዎች ሥር 63 የተቃወሞ ጥሪ የግልጋሎት ሞዴል ማስታወቂያዎች እና 6 ጥበቃ ያገኙ የግልጋሎት ሞዴል ስራዎች ሰርተፊኬት ተስተናግደዋል።

በተመረጡ የቴክኖሎጂ መረጃዎች አምድ Support Structure of Biogas Mitad በሚል ርዕስ በፖተንት ሰነድ የታቀፈ የቴክኖሎጂ መረጃ በናሙናነት ቀርቧል።

በዚህ አጋጣሚ ለውድ አንባቢያን፣ ተመራማሪዎች፣ የቴክኖሎጂ ባለሙያዎች፣ የፈጠራ ባለሙያዎችና ኢንቨስተሮች ለመግለጽ የምንወደው በጽ/ቤታችን እነዚህን የመሳሰሉና በሌሎችም መስኮች ለሀገራችን የቴክኖሎጂ ልማትና እድገት የሚረዱ በፖተንት ሰነድ የታቀፉ በርካታ የቴክኖሎጂ መረጃዎች ክምችት እንዳለና መረጃዎቹም ለማንኛውም ተጠቃሚ ክፍት እንደሆኑ ነው።

Under this publication, Intellectual Property News, Utility Model and Industrial Design Rights

Granted / Bibliographic Information, and Utility Model Cautionary Notices, Registered Domestic and Foreign Trade Marks and Selected Technological Information columns are addressed.

In the Utility Model Rights Granted Bibliographic Information, and Utility Model Cautionary Notice section, **63 Utility Model Cautionary notice abstracts and 6 Granted Utility Model** applications are made Public. .

Full texts of technological information contained in Patent documents are also dealt with under selected Technological Information Columns.

We would like to remind our readers, researchers, technologists, inventors, and investors that we have a lot of technological information contained in patent documents in our Office which can be accessed by any user.

አመልካች Aschalew Belete Alemu አጭር ይዘቱ ከታች ለተመለከተው አነስተኛ ፈጠራ የግልጋሎት ሞዴል የምስክር ወረቀት እንዲሰጣቸው የጠየቁ በመሆኑ ይህ አነስተኛ ፈጠራ የእኔ ነው ወይም ከዚህ በፊት በኢትዮጵያ ውስጥ ጥቅም ላይ ውሏል ባይ ካለ ይህ ማስታወቂያ በጋዜጣ ከወጣበት ቀን ጀምሮ ባሉት ስድሳ (60) ቀናት ውስጥ የተቃውሞ ማመልከቻውን ለኢትዮጵያ አእምሯዊ ንብረት ባለስልጣን ሊያቀርብ የሚችል መሆኑን እየገለጽን፤ በተባለው ጊዜ ውስጥ የተቃውሞ ማመልከቻውን ካላቀረበ በሕጉ መሠረት ባለስልጣን መስሪያ ቤቱ ለአመልካቹ የጥበቃ ማረጋገጫ ሠርተፊኬት የሚሰጥ መሆኑን ያስታውቃል።

The title of the minor invention is **Bio-Lubricant Made From Non Edible Plant Seeds**. This innovation is basically to solve the problem raised due to the usage of mineral-based toxic, not sustainable, non-renewable, and not compatible environment lubricants by producing high-quality and affordable bio-lubricant from plant seeds/fruits and animal fats base oil, in the processes of extraction, purification, esterification, double-step transesterification, quality improvement process, by using methanol, polyol alcohols, catalyst (potassium hydroxide, calcium oxide, sodium oxide), and lignin.

ET/U/2023/4288

አመልካች ሻምበል ተሾመ አማካሪው አጭር ይዘቱ ከታች ለተመለከተው አነስተኛ ፈጠራ የግልጋሎት ሞዴል የምስክር ወረቀት እንዲሰጣቸው የጠየቁ በመሆኑ ይህ አነስተኛ ፈጠራ የእኔ ነው ወይም ከዚህ በፊት በኢትዮጵያ ውስጥ ጥቅም ላይ ውሏል ባይ ካለ ይህ ማስታወቂያ በጋዜጣ ከወጣበት ቀን ጀምሮ ባሉት ስድሳ (60) ቀናት ውስጥ የተቃውሞ ማመልከቻውን ለኢትዮጵያ አእምሯዊ ንብረት ባለስልጣን ሊያቀርብ የሚችል መሆኑን እየገለጽን፤ በተባለው ጊዜ ውስጥ የተቃውሞ ማመልከቻውን ካላቀረበ በሕጉ መሠረት ባለስልጣን መስሪያ ቤቱ ለአመልካቹ የጥበቃ ማረጋገጫ ሠርተፊኬት የሚሰጥ መሆኑን ያስታውቃል።

አነስተኛ ፈጠራው የስታርተር ሞተር መቆጣጠሪያ ስርአት ነው። ፈጠራው የስታርተር ሞተር መቆጣጠሪያ ስርአት ሲሆን በዋናነት የማስነሻ ቁልፍ (1)፣ የማስነሻ ሪሌይ (2)፣ የመቆጣጠሪያ ሪሌይ (3)፣ ባትሪ (4)፣ ጅኔሪተር (5) እና ስታርተር ሞተር (6) ባላቸው ተሽከርካሪዎች ላይ የሚተገበር ሲሆን የሚገጠመው የመቆጣጠሪያ ሪሌይ ከተሽከርካሪው ጅኔሪተርና ከስታርተር ሪሌይ ጋር የሚገናኝ ሆኖ ዋናው ስራው የተሽከርካሪው ኢንጂነን እንደተነሳ ጅኔሪተር ሃይል መስጠት ስለሚጀምር ከጅኔሪተር በሚደርሰው ሃይል አማካኝነት የስታርተር ሪሌይን ሆመቆጣጠር የሚያስችል በመሆኑ ምንም አይነት ሃይል ከባትሪ ወደ ስታርተር ሞተር ስሆማይሄድ ስታርተር ሞተር እንዳይቃጠል በመከላከል ረጅም ጊዜ አገልግሎት መስጠት የሚያስችል መቆጣጠሪያ ስርአት ነው።

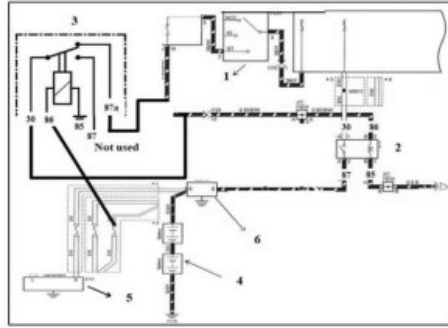

ET/U/2023/4289

አመልካች ለታ ነገሰ አጭር ይዘቱ ከታች ለተመለከተው አነስተኛ ፈጠራ የግልጋሎት ሞዴል የምስክር ወረቀት እንዲሰጣቸው የጠየቁ በመሆኑ ይህ አነስተኛ ፈጠራ የእኔ ነው ወይም ከዚህ በፊት በኢትዮጵያ ውስጥ ጥቅም ላይ ውሏል ባይ ካለ ይህ ማስታወቂያ በጋዜጣ ከወጣበት ቀን ጀምሮ ባሉት ስድሳ (60) ቀናት ውስጥ የተቃወሞ ማመልከቻውን ለኢትዮጵያ አእምሯዊ ንብረት ባለስልጣን ሊያቀርብ የሚችል መሆኑን እየገለጸን፤ በተባለው ጊዜ ውስጥ የተቃወሞ ማመልከቻውን ካላቀረበ በሕገ መሠረት ባለስልጣን መስሪያ ቤቱ ለአመልካቹ የጥበቃ ማረጋገጫ ሠርተፊኬት የሚሰጥ መሆኑን ያስታውቃል።

አነስተኛ ፈጠራው ከተማ ውስጥ በሚገኝ አነስተኛ ቦታ አፈርን ሳይጠቀም ምግብ የማምረት ዘዴ ነው። ይህ የፈጠራ ሀሳብ ከተማ ውስጥ በሚገኝ አነስተኛ ቦታ አፈርን ሳይጠቀም ሦስቱንም ፕሌኖች ርዝመት፣ ስፋት እና ቁመት በመጠቀም ከፍተኛ መጠን ያለው ምግብ የማምረት ዘዴ ሲሆን የዓሣ ማጠራቀሚያ ገንዳዎች፣ እጽዋት የሚያድግበት PVC፣ ፌሮ ብረት፣ አየር ፓምፕ፣ ውሃ ፓምፕ፣ ሜካኒካል ፊልትራሽን፣ ባዮሎጂካል ፊልትራሽን ዘዴዎች ከዓሣው የሚወጣውን ጽዳጅ (Ammonia) ከላይ የተጠቀሱት የፊልትራሽን ወይም የማጣሪያ ዘዴዎች እና የውሃ ፓምፕ በመጠቀም ውሀውን ፓምፕ በማድረግ ወደ የሽቅብ መስመራዊ ፒቪሲ ወዳሉት አትክልት እና ፍራፍሬዎች ውሀው እንዲፈስ በማድረግ ያለአፈር አትክልት እና ፍራፍሬዎችን የማሳደግ እና የማምረት ዘዴ ነው።

ET/U/2023/4290

አመልካች ግሩም ትኩ አበበ አጭር ይዘቱ ከታች ለተመለከተው አነስተኛ ፈጠራ የግልጋሎት ሞዴል የምስክር ወረቀት እንዲሰጣቸው የጠየቁ በመሆኑ ይህ አነስተኛ ፈጠራ የእኔ ነው ወይም ከዚህ በፊት በኢትዮጵያ ውስጥ ጥቅም ላይ ውሏል ባይ ካለ ይህ ማስታወቂያ በጋዜጣ ከወጣበት ቀን ጀምሮ ባሉት ስድሳ (60) ቀናት ውስጥ የተቃወሞ ማመልከቻውን ለኢትዮጵያ አእምሯዊ ንብረት ባለስልጣን ሊያቀርብ የሚችል መሆኑን እየገለጸን፤ በተባለው ጊዜ ውስጥ

የተቃዋሞ ማመልከቻውን ካላቀረበ በሕጉ መሠረት ባለስልጣን መስሪያ ቤቱ ለአመልካቹ የጥበቃ ማረጋገጫ ሠርተፊኬት የሚሰጥ መሆኑን ያስታውቃል።

አነስተኛ ፈጠራው ባለሁለት አማራጭ ለአውቶቢስነትና ለባቡርነት የሚያገለግል ተሽከርካሪ ነው። ይህ ፈጠራ ባለሁለት አማራጭ ለአውቶቢስነትና ለ ባቡርነት የሚያገለግል ተሽከርካሪ/1/፣ ሆኖ ባቡርም አውቶቢስም መሳይ ቦዲ /2/፣ ለአስፖልት መሄጃ ጎማ /3/፣ ባለሁለት አማራጭ ተሽከርካሪ ዊል(wheel) /4/፣ ቦዲውን እና የታችኛውን ክፍሎች የሚያገናኝ እስፕሪንግ 5 ለባቡር ሞተር ኤሌክትሪክ ማገናኛ /6/፣ የባቡር ትራንስፎርመርና ኤሌክትሪክ ማጥፊያ ማብሪያ /7/፣ የተሽከርካሪው ጥሩንባዎች /8/፣ የተሽከርካሪው ወደውስጥ አየር ማስገቢያ /9/፣ የተሽከርካሪው የጎላ መመልከቻ መስታወት/10/፣ የያዘ ሆኖ በባቡር ሃዲድ ላይ እንደ ባቡር በ አስፖልት ደግሞ እንደ አውቶቢስ መኪና አገልግሎት የሚሰጥ ተሽከርካሪ ነው።

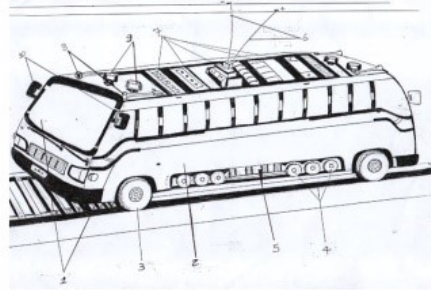

ET/U/2023/4291

አመልካች ካሕሳይ ኃይለኪርስ በየነ አጭር ይዘቱ ከታች ለተመለከተው አነስተኛ ፈጠራ የግልጋሎት ሞዴል የምስክር ወረቀት እንዲሰጣቸው የጠየቁ በመሆኑ ይህ አነስተኛ ፈጠራ የእኔ ነው ወይም ከዚህ በፊት በኢትዮጵያ ውስጥ ጥቅም ላይ ውሏል ባይ ካለ ይህ ማስታወቂያ በጋዜጣ ከወጣበት ቀን ጀምሮ ባሉት ስድሳ (60) ቀናት ውስጥ የተቃዋሞ ማመልከቻውን ለኢትዮጵያ አእምሯዊ ንብረት ባለስልጣን ሊያቀርብ የሚችል መሆኑን እየገለጸን፤ በተባለው ጊዜ ውስጥ የተቃዋሞ ማመልከቻውን ካላቀረበ በሕጉ መሠረት ባለስልጣን መስሪያ ቤቱ ለአመልካቹ የጥበቃ ማረጋገጫ ሠርተፊኬት የሚሰጥ መሆኑን ያስታውቃል።

አነስተኛ ፈጠራው ከእጽዋት እና እንስሳት ተዋጽኦ የሚዘጋጅ ፈሳሽ ማዳበሪያ ነው። ይህ የፈጠራ ስራ በአካባቢያችን ከሚገኙ የእጫ ቅጠል ጉዳት ፕሪቲኒየም፣ የማርያም ቅጠል፣ ናይትሮጅን ፎስፎረስ የተፈጥሮ ፈሳሽ መዳበርያ ለመስራት እያንዳንዱ ግብአት በድቁት መልክ የተዘጋጀ የ 5%ቀመር የያዘ ጃትሮፋ፣ ጉሎ፣ የጣልያን ፋጉስ/oil cake/ የእንስሳ ደምና አጥንት፣ የከረመ የከብት ከብት/Aged cow dung cake/ በድቁት መልክ የተዘጋጀ በእያንዳንዱ ግብአት 5% የያዘ፣ የኒም ፍሬ ዱቄት የበለሰ የውስጥ ፍሬ በእያንዳንዱ ግብአት 5%ቀመር እንደ ፎስፎረስና ናይትሮጅን ኦርጋኒክ ካርቦን ፍልፍል የአዝርኦት በሽታ መከላከል የሚችል የእንጨት ክሰልና አመድ /wood charcoal and ash/ የፓስትሎም ምንጭ ሁነው በእያንዳንዱ

በዱቀት መልክ የተዘጋጀው 5% እና የከብት ሽንት የተፈጥሮ መዳበርያው ወደ ፈሳሽ ሲቀይር በአየር የባክነ ናይትሮጅን የሚተካ የናይትሮጅን ምንጭ ሆኖ 1;20 በሆነ ቀመር ከንፁሕ ውሃ በመቀላቀል በፈሳሽ መልክ 5% ቀመር እየተዘጋጀ እንደ ግብአት አሟሟ Solvent ሆኖ የገለግላል።

ET/U/2023/4292

አመልካች Tewodros Mulugeta አጭር ይዘቱ ከታች ለተመለከተው አነስተኛ ፈጠራ የግልጋሎት ሞዴል የምስክር ወረቀት እንዲሰጣቸው የጠየቁ በመሆኑ ይህ አነስተኛ ፈጠራ የእኔ ነው ወይም ከዚህ በፊት በኢትዮጵያ ውስጥ ጥቅም ላይ ውሏል ባይ ካለ ይህ ማስታወቂያ በጋዜጣ ከወጣበት ቀን ጀምሮ ባሉት ስድሳ (60) ቀናት ውስጥ የተቃውሞ ማመልከቻውን ለኢትዮጵያ አእምሯዊ ንብረት ባለስልጣን ሊያቀርብ የሚችል መሆኑን እየገለጽን፤ በተባለው ጊዜ ውስጥ የተቃውሞ ማመልከቻውን ካላቀረበ በሕገ መሠረት ባለስልጣን መስሪያ ቤቱ ለአመልካቹ የጥበቃ ማረጋገጫ ሠርተፊኬት የሚሰጥ መሆኑን ያስታውቃል።

The title of the minor invention is **Digging Tool For Planting Trees And Flowers**. According to the invention the vertical digging tool for planting trees and flowers has four steel plates handle holds the digging tool in the vertical position /1/ The vertical shaft that is connected to the handle goes down to the bottom and connects to the spear that holds the digging in place /2/ The vertical shaft has four plates attached to it /3/ The four plates are used to digging the ground /4/ and The shaft that is holding the plates is connected to the spear with round welded ferrous or iron /5/.

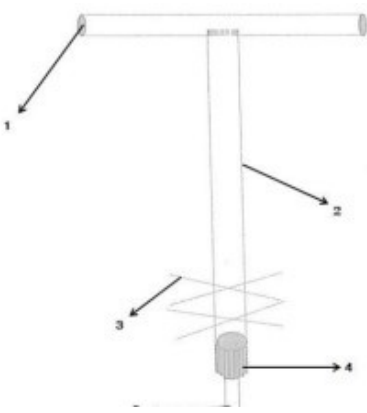

ET/U/2023/4293

አመልካች ሳራ ታዩ ተሰማ አጭር ይዘቱ ከታች ለተመለከተው አነስተኛ ፈጠራ የግልጋሎት ሞዴል የምስክር ወረቀት እንዲሰጣቸው የጠየቁ በመሆኑ ይህ አነስተኛ ፈጠራ የእኔ ነው ወይም ከዚህ በፊት በኢትዮጵያ ውስጥ ጥቅም ላይ ውሏል ባይ ካለ ይህ ማስታወቂያ በጋዜጣ ከወጣበት ቀን ጀምሮ ባሉት ስድሳ (60) ቀናት ውስጥ የተቃውሞ ማመልከቻውን ለኢትዮጵያ አእምሯዊ ንብረት ባለስልጣን ሊያቀርብ የሚችል መሆኑን እየገለጽን፤ በተባለው ጊዜ ውስጥ የተቃውሞ ማመልከቻውን ካላቀረበ በሕገ መሠረት ባለስልጣን መስሪያ ቤቱ ለአመልካቹ የጥበቃ ማረጋገጫ ሠርተፊኬት የሚሰጥ መሆኑን ያስታውቃል።

አነስተኛ ፈጠራው የልብስ ማጠቢያ ማሽን ነው። ይህ ፈጠራ የልብስ ማጠቢያ ማሽን ሆኖ/3/ከፍ ዝቅ ማለት የሚችል /1/ዋናው ማጠቢያ ሆኖ የራሱ ንፁህ ወሃ መጨመርያ እና የቆሽሽ ውሃ ማሰጋጃ ቱቦ ያለው እንዲሁም የሳሙና ማስቀመጫ የለው /5/በጎን እና በጎን በሚታጠብ ጊዜ ዋናው መጠቢያ አጠገብ የሚሰካ ሊታጠብ ያለን እና እየታሽ ያለን ጨርቅ ማስቀመጫ /4/በዋናው ማጠቢያ ላይ የሚከደን እንደጠረቤዛ የምንጠቀምበት እና /8/የራሱ መቀመጫ ያሉት ማሽን ነው።

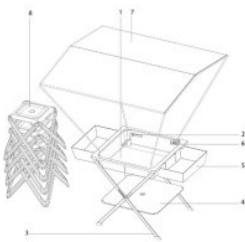

ET/U/2023/4294

አመልካች ሃፍቶም የማነ ገብረክርስቶስ (ዶ/ር) አጭር ይዘቱ ከታች ለተመለከተው አነስተኛ ፈጠራ የግልጋሎት ሞዴል የምስክር ወረቀት እንዲሰጣቸው የጠየቁ በመሆኑ ይህ አነስተኛ ፈጠራ የእኔ ነው ወይም ከዚህ በፊት በኢትዮጵያ ውስጥ ጥቅም ላይ ውሏል ባይ ካለ ይህ ማስታወቂያ በጋዜጣ ከወጣበት ቀን ጀምሮ ባሉት ስድሳ (60) ቀናት ውስጥ የተቃውሞ ማመልከቻውን ለኢትዮጵያ አእምሯዊ ንብረት ባለስልጣን ሊያቀርብ የሚችል መሆኑን እየገለጽን፤ በተባለው ጊዜ ውስጥ የተቃውሞ ማመልከቻውን ካላቀረበ በሕገ መሠረት ባለስልጣን መስሪያ ቤቱ ለአመልካቹ የጥበቃ ማረጋገጫ ሠርተፊኬት የሚሰጥ መሆኑን ያስታውቃል።

አነስተኛ ፈጠራው የወተት ዱቄት ማዘጋጀት ነው። ይህ ፈጠራ ስራ ከፈሳሽ ወተት በአይረን በሻይታሚን ሲ እና ቢ6 የበለጸገ ዱቄት ወተት ማዘጋጀት ነው።

ET/U/2023/4295

አመልካች ሃፍቶም የማነ ገብረክርስቶስ (ዶ/ር) አጭር ይዘቱ ከታች ለተመለከተው አነስተኛ ፈጠራ የግልጋሎት ሞዴል የምስክር ወረቀት እንዲሰጣቸው የጠየቁ በመሆኑ ይህ አነስተኛ ፈጠራ የእኔ ነው ወይም ከዚህ በፊት በኢትዮጵያ ውስጥ ጥቅም ላይ ውሏል ባይ ካለ ይህ ማስታወቂያ በጋዜጣ ከወጣበት ቀን ጀምሮ ባሉት ስድሳ (60) ቀናት ውስጥ የተቃወሞ ማመልከቻውን ለኢትዮጵያ አእምሯዊ ንብረት ባለስልጣን ሊያቀርብ የሚችል መሆኑን እየገለጽን፤ በተባለው ጊዜ ውስጥ የተቃወሞ ማመልከቻውን ካላቀረበ በሕገ መሠረት ባለስልጣን መስሪያ ቤቱ ለአመልካቹ የጥበቃ ማረጋገጫ ሠርተፊኬት የሚሰጥ መሆኑን ያስታውቃል።

አነስተኛ ፈጠራው የፎርፎር መድሃኒት አዘገጃጀት ዘዴ ነው። ይህ ሳይንሳዊ የፈጠራ ስራ ከተፈጥሮ ግባዓት ብቻ የሚዘጋጀ ሲሆን የደረቀው ጠጉርና ቆርበት እንዲለሰልስና ያለው በሽታ ለማጥፋት እንደ ግብዓት የምንጠቀምበት አሜሪካ ስሪ ፤ የጥቁር አዝሙድ ዘይት ኦርጋኒክ ሎብሪካንት፤ ኦርጋኒክ መቆያ እና አንቲ ኦክሲዳንት የሚጠቀም ሲሆኑ እነዚህ ለ21 ቀን በንጹህ እቃ በማስቀመጥ እንዲብላለ ከተደረገ በኋላ የደረቀው ቆርበት በመቀባትና አሰፈላጊ ምግብ እንዲያገኝ የመከላከል አቅሙ እንዲጎለብት በማድረግ የነበረው የፎርፎር በሽታ በአጭር ጊዜ እንዲጠፋ የማድረግ የፈጠራ ስራ ነው

ET/U/2023/4296

አመልካች ሃፍቶም የማነ ገብረክርስቶስ (ዶ/ር) አጭር ይዘቱ ከታች ለተመለከተው አነስተኛ ፈጠራ የግልጋሎት ሞዴል የምስክር ወረቀት እንዲሰጣቸው የጠየቁ በመሆኑ ይህ አነስተኛ ፈጠራ የእኔ ነው ወይም ከዚህ በፊት በኢትዮጵያ ውስጥ ጥቅም ላይ ውሏል ባይ ካለ ይህ ማስታወቂያ በጋዜጣ ከወጣበት ቀን ጀምሮ ባሉት ስድሳ (60) ቀናት ውስጥ የተቃወሞ ማመልከቻውን ለኢትዮጵያ አእምሯዊ ንብረት ባለስልጣን ሊያቀርብ የሚችል መሆኑን እየገለጽን፤ በተባለው ጊዜ ውስጥ የተቃወሞ ማመልከቻውን ካላቀረበ በሕገ መሠረት ባለስልጣን መስሪያ ቤቱ ለአመልካቹ የጥበቃ ማረጋገጫ ሠርተፊኬት የሚሰጥ መሆኑን ያስታውቃል።

አነስተኛ ፈጠራው የጥቁር አዝሙድ አዘገጃጀት ዘዴ ነው። ይህ ፈጠራ ከጥቁር አዝሙድ የተጣራ ንጹህ ከተህዋስያን የጸዳ ዘይት በማምረት ለተለያዩ በሽታዎች እንደ መድሃኒትነት መጠቀም ነው።

ET/U/2023/4297

አመልካች ሃፍቶም የማነ ገብረክርስቶስ (ዶ/ር) አጭር ይዘቱ ከታች ለተመለከተው አነስተኛ ፈጠራ የግልጋሎት ሞዴል የምስክር ወረቀት እንዲሰጣቸው የጠየቁ በመሆኑ ይህ አነስተኛ ፈጠራ የእኔ ነው ወይም ከዚህ በፊት በኢትዮጵያ ውስጥ ጥቅም ላይ ውሏል ባይ ካለ ይህ ማስታወቂያ በጋዜጣ ከወጣበት ቀን ጀምሮ ባሉት ስድሳ (60) ቀናት ውስጥ የተቃወሞ ማመልከቻውን ለኢትዮጵያ አእምሯዊ ንብረት ባለስልጣን ሊያቀርብ የሚችል መሆኑን እየገለጽን፤ በተባለው ጊዜ ውስጥ የተቃወሞ ማመልከቻውን ካላቀረበ በሕገ መሠረት ባለስልጣን መስሪያ ቤቱ ለአመልካቹ የጥበቃ ማረጋገጫ ሠርተፊኬት የሚሰጥ መሆኑን ያስታውቃል።

አነስተኛ ፈጠራው የሽበት ማጥፊያ መድሃኒት አዘገጃጀት ዘዴ ነው። ይህ ፈጠራ ከተፈጥሮ ከሚካል የሚዘጋጅ መድሃኒት ሆኖ ለሁሉም አይነት ጠጉር ግልጋሎት የሚውል የቅባት መድሃኒት መሆኑንና ለጠጉር እድገትም አይነተኛ ንጥረ ነገር የያዘ መድሃኒት ነው። ብመጀመርያ ደረጃ ሽበቱ እንዳይጨምር በለበት እንዲቆይ ያደርጋል ከዛ ቅጥሎ ብሂደት ጥቁር ፀጉር እየበቀለ ንጨቹ በቀጥር እያነሱ ይመጣሉ።

ET/U/2023/4298

አመልካች ሃፍቶም የማነ ገብረክርስቶስ (ዶ/ር) አጭር ይዘቱ ከታች ለተመለከተው አነስተኛ ፈጠራ የግልጋሎት ሞዴል የምስክር ወረቀት እንዲሰጣቸው የጠየቁ በመሆኑ ይህ አነስተኛ ፈጠራ የእኔ ነው ወይም ከዚህ በፊት በኢትዮጵያ ውስጥ ጥቅም ላይ ውሏል ባይ ካለ ይህ ማስታወቂያ በጋዜጣ ከወጣበት ቀን ጀምሮ ባሉት ስድሳ (60) ቀናት ውስጥ የተቃወሞ ማመልከቻውን ለኢትዮጵያ አእምሯዊ ንብረት ባለስልጣን ሊያቀርብ የሚችል መሆኑን እየገለጽን፤ በተባለው ጊዜ ውስጥ የተቃወሞ ማመልከቻውን ካላቀረበ በሕገ መሠረት ባለስልጣን መስሪያ ቤቱ ለአመልካቹ የጥበቃ ማረጋገጫ ሠርተፊኬት የሚሰጥ መሆኑን ያስታውቃል።

አነስተኛ ፈጠራው የህጻናት አልሚ ምግብ አዘገጃጀት ዘዴ ነው። ይህ የፈጠራ ስራ ሙሉ ለሙሉ ከኬሚካል ነጻ የሆነና በሀገር ውስጥ በሚመረቱ ምርቶች ተቀምሞ የተዘጋጀ የምግብ መድሃኒት ነው።

ET/U/2023/4299

አመልካች ሃፍቶም የማነ ገብረክርስቶስ (ዶ/ር) አጭር ይዘቱ ከታች ለተመለከተው አነስተኛ ፈጠራ የግልጋሎት ሞዴል የምስክር ወረቀት እንዲሰጣቸው የጠየቁ በመሆኑ ይህ አነስተኛ ፈጠራ የእኔ ነው ወይም ከዚህ በፊት በኢትዮጵያ ውስጥ ጥቅም ላይ ውሏል ባይ ካለ ይህ ማስታወቂያ በጋዜጣ ከወጣበት ቀን ጀምሮ ባሉት ስድሳ (60) ቀናት ውስጥ የተቃወሞ ማመልከቻውን ለኢትዮጵያ አእምሯዊ ንብረት ባለስልጣን ሊያቀርብ የሚችል መሆኑን

እየገለጽን፤ በተባለው ጊዜ ውስጥ የተቃወሞ ማመልከቻውን ካላቀረበ በሕጉ መሠረት ባለስልጣን መስሪያ ቤቱ ለአመልካቹ የጥበቃ ማረጋገጫ ሠርተፊኬት የሚሰጥ መሆኑን ያስታውቃል።

አነስተኛ ፈጠራው የማድያት ማጥፊያ መድኃኒት አዘገጃጀት ዘዴ ነው። የሚቀባ የማድያት መድኃኒት ደረቀና ወዛማ ዓይነት ቆርበት ያላቸው ሰዎች ረጅም ጊዜ የቆዩ ማድያት ወይ በአጭር ጊዜ የተፈጠሩ ማድያት ማዳን የሚያስችል ፈጠራ ሲሆን ለዚህ የመድኃኒት አዘገጃጀት እንደ ግብአት የምንጠቀምበት ደግሞ የተፈጥሮ ሃፍታችን ከሆነው ዋክስ ጆል፣ ማር፣ የጥቁር አዝመድ ዘይት ቡናና፣ ኦርጋኒክ በአንድ ላይ በመደባለቅ እንዲብላላ ከተደረገ በኋላ በንፁሕ መቆያ ሆነው ሁሉም በተዘጋጃ ማያዥ እቃ ለ21 ቀን እንዲቆይ ከተደገረ በኋላ ጥቅም ላይ እንዲውል ወደ ምርት ገበያ የሚቀርብ የማድያት መድኃኒት አዘገጃጀት ነው።

ET/U/2023/4300

አመልካች ሃፍቶም የማነ ገብረክርስቶስ (ዶ/ር) አጭር ይዘቱ ከታች ለተመለከተው አነስተኛ ፈጠራ የግልጋሎት ሞዴል የምስክር ወረቀት እንዲሰጣቸው የጠየቁ በመሆኑ ይህ አነስተኛ ፈጠራ የእኔ ነው ወይም ከዚህ በፊት በኢትዮጵያ ውስጥ ጥቅም ላይ ውሏል ባይ ካለ ይህ ማስታወቂያ በጋዜጣ ከወጣበት ቀን ጀምሮ ባሉት ስድሳ (60) ቀናት ውስጥ የተቃወሞ ማመልከቻውን ለኢትዮጵያ አእምሯዊ ንብረት ባለስልጣን ሊያቀርብ የሚችል መሆኑን እየገለጽን፤ በተባለው ጊዜ ውስጥ የተቃወሞ ማመልከቻውን ካላቀረበ በሕጉ መሠረት ባለስልጣን መስሪያ ቤቱ ለአመልካቹ የጥበቃ ማረጋገጫ ሠርተፊኬት የሚሰጥ መሆኑን ያስታውቃል።

አነስተኛ ፈጠራው የእግር ጠረን ማጥፊያ አዘገጃጀት ዘዴ ነው። ይህ የእግር በሽታ መድኃኒት ለሁሉም አይነት የእግር ሽታ ያላቸው ሰዎች እንዲሁም የተሳናጠቀ ተረከዝ ያለቸውና በረጅም ጊዜና በአጭር ጊዜ የሚከሰቱ የእግርና የተረከዝ በሽታዎች የሚያድን መድኃኒት ሆኖ መድኃኒቱ ለማዘጋጀት እንደ ግብአት የምንጠቀምባቸው በአከባቢያችን ከሚገኙ ተፈጥሮ ኬሚካል የሚዘጋጁ እንደዋክስ ጆል ፣ የጥቁር አዝመድ ዝቻጭ፣ ቫይታሚን ኢ፣ ኦርጋኒክ መቆያናአንቲዶት (antidote)፣ እሬት አንድ ላይ በማደባለቅ እና እንዲብላላ በማድረግ በንፁሕ ዕቃ መያዥ ለ12ቀን በማቆየት በመድኃኒትነት ለመጠቀም የሚያስችል የፈጠራ ስራ ነው።

ET/U/2023/4301

አመልካች ሃፍቶም የማነ ገብረክርስቶስ (ዶ/ር) አጭር ይዘቱ ከታች ለተመለከተው አነስተኛ ፈጠራ የግልጋሎት ሞዴል የምስክር ወረቀት እንዲሰጣቸው የጠየቁ በመሆኑ ይህ አነስተኛ ፈጠራ የእኔ ነው ወይም ከዚህ በፊት በኢትዮጵያ ውስጥ ጥቅም ላይ ውሏል ባይ ካለ ይህ ማስታወቂያ በጋዜጣ ከወጣበት ቀን ጀምሮ ባሉት ስድሳ (60) ቀናት ውስጥ የተቃወሞ

ማመልከቻውን ለኢትዮጵያ አእምሯዊ ንብረት ባለስልጣን ሊያቀርብ የሚችል መሆኑን እየገለጸን፤ በተባለው ጊዜ ውስጥ የተቃወሞ ማመልከቻውን ካላቀረበ በሕጉ መሠረት ባለስልጣን መስሪያ ቤቱ ለአመልካቹ የጥበቃ ማረጋገጫ ሠርተፊኬት የሚሰጥ መሆኑን ያስታውቃል።

አነስተኛ ፈጠራው የቆዳ ድርቀት መከላከያ ቫዥሊን ነው። የአሁኑ አዲስ የቫዥሊን አዘጋጃጀት መድሐኒት ከተፈጥሮ ከሚካል ውህድ የሚዘጋጅ ሆኖ ለሁሉም አይነት ቆርቦት ወይ ደግሞ ለተጎዳው የቆርቦት አካል በመቀባት ጥቅም ላይ የሚውል ሲሆን ለቫዥሊን መድሐኒት ግብአት የሚሆኑ ፔትሮሌም ጄል ፣ ማር፣ አሜጋ ስሪ ቫይታሚን ኢ ኦርጋኒክ መቆያ ሲሆኑሁሉም አንድ ላይ በመደባለቅ ለ16ቀን እንዲብላላና በንፁህ ዕቃ እንዲቆይ ከተደረገ በኋላበቀጥታ በጥቅም ላይ እንዲውል በማድረግ የነበረው የቆዳ መቀጨጭ በሽታለመከላከል የሚስችል ፈጠራ ነው።

ET/U/2023/4302

አመልካች ሃፍቶም የማነ ገብረክርስቶስ (ዶ/ር) አጭር ይዘቱ ከታች ለተመለከተው አነስተኛ ፈጠራ የግልጋሎት ሞዴል የምስክር ወረቀት እንዲሰጣቸው የጠየቁ በመሆኑ ይህ አነስተኛ ፈጠራ የእኔ ነው ወይም ከዚህ በፊት በኢትዮጵያ ውስጥ ጥቅም ላይ ውሏል ባይ ካለ ይህ ማስታወቂያ በጋዜጣ ከወጣበት ቀን ጀምሮ ባሉት ስድሳ (60) ቀናት ውስጥ የተቃወሞ ማመልከቻውን ለኢትዮጵያ አእምሯዊ ንብረት ባለስልጣን ሊያቀርብ የሚችል መሆኑን እየገለጸን፤ በተባለው ጊዜ ውስጥ የተቃወሞ ማመልከቻውን ካላቀረበ በሕጉ መሠረት ባለስልጣን መስሪያ ቤቱ ለአመልካቹ የጥበቃ ማረጋገጫ ሠርተፊኬት የሚሰጥ መሆኑን ያስታውቃል።

አነስተኛ ፈጠራው የጸጉር እድገት መድኃኒት አዘጋጃጀት ዘዴ ነው። ይህ የፈጠራ ስራ ከተፈጥሮ ኬሚካል ግባአት ብቻ የሚዘጋጅ መድሐኒት ሆኖ ለዚህ መድሐኒት እንደ ግባአት የሚወሰድ ደግሞየኑግ ዘይት፣አሜጋ ስሪ ዘይት ፣ ቫይታሚን ኢዘይት፣ ኦርጋኒክ ሎብሪካንት፣ ኦርጋኒክ መቆያ፣ብላክ ሲድ ዘይት ሲሆኑ እነዚህበየመጠናቸው ተለክታው አንድ ብአድ ኬሚካላዊ ውህደት እንዲፈፀሙ በማድረግ ከ7 ቀን ብሃላ በመድሐኒትነት በመጠቀም ከዚህ ቀደም በተለያዩ ምክንያት የሚነቃቀልና የሳሳ ፀጉርችግር የሚፈታ የመድሐኒት አዘጋጃጀት ነው።

ET/U/2023/4303

አመልካች Maerg Gebremedhn አጭር ይዘቱ ከታች ለተመለከተው አነስተኛ ፈጠራ የግልጋሎት ሞዴል የምስክር ወረቀት እንዲሰጣቸው የጠየቁ በመሆኑ ይህ አነስተኛ ፈጠራ የእኔ ነው ወይም ከዚህ በፊት በኢትዮጵያ ውስጥ ጥቅም ላይ ውሏል ባይ ካለ ይህ ማስታወቂያ በጋዜጣ ከወጣበት ቀን ጀምሮ ባሉት ስድሳ (60) ቀናት ውስጥ የተቃወሞ ማመልከቻውን ለኢትዮጵያ አእምሯዊ ንብረት ባለስልጣን ሊያቀርብ የሚችል መሆኑን እየገለጸን፤ በተባለው

ጊዜ ውስጥ የተቃውሞ ማመልከቻውን ካላቀረበ በሕጉ መሠረት ባለስልጣን መስሪያ ቤቱ ለአመልካቹ የጥበቃ ማረጋገጫ ሠርተፊኬት የሚሰጥ መሆኑን ያስታውቃል።

The title of the minor invention is **Biscuit Baking and Pastry Dough Mixer**. This minor invention is a dough mixer with power switch, four T-shaped blades mounted on a horizontally installed shaft inside a horizontally constructed reservoir. The reservoir also consists of flanges, reservoir cover, cover locker and control handle. The machine is used for mixing biscuit, pizza, cookies, bread, cake, and all fast food dough types. Once electric motor is powered on, rotational speed is made to be reduced by application of pulley system and a chain driven sprocket gears. On top of that, bearings are installed on right and left side bore holes of driven gears and embodiment of these features has enabled the machine to avoid undesired vibration, noise and obsolescence. The machine is designed to dump down all the mixtures together at a time with the help of hand held locker by leaning it toward front down side where another reservation plate is placed. And this feature saves time and makes the work easy and comfortable.

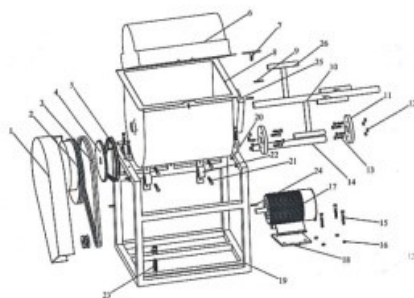

ET/U/2023/4304

አመልካች **Maerg Gebremedhn** አጭር ይዘቱ ከታች ለተመለከተው አነስተኛ ፈጠራ የግልጋሎት ሞዴል የምስክር ወረቀት እንዲሰጣቸው የጠየቁ በመሆኑ ይህ አነስተኛ ፈጠራ የእኔ ነው ወይም ከዚህ በፊት በኢትዮጵያ ውስጥ ጥቅም ላይ ውሏል ባይ ካለ ይህ ማስታወቂያ በጋዜጣ ከወጣበት ቀን ጀምሮ ባሉት ስድሳ (60) ቀናት ውስጥ የተቃውሞ ማመልከቻውን ለኢትዮጵያ አእምሯዊ ንብረት ባለስልጣን ሊያቀርብ የሚችል መሆኑን እየገለጽን፤ በተባለው ጊዜ ውስጥ የተቃውሞ ማመልከቻውን ካላቀረበ በሕጉ መሠረት ባለስልጣን መስሪያ ቤቱ ለአመልካቹ የጥበቃ ማረጋገጫ ሠርተፊኬት የሚሰጥ መሆኑን ያስታውቃል።

The title of the minor invention is **Biscuit Bakery and Pasty Dough Sheeter**. This minor invention is about Biscuit, Bakery and Pastry dough sheeter machine. It comprises hard dough sheeter machine with raw dough reservation plate, two rollers mounted in parallel to each other, dough clearing blades fixed on each roller, sheeted out dough reservation plate and power switch. The machine is used for sheeting pizza, biscuit, cookies, bread, cake, croissant and all fast food dough sheets. A dough which is passed through mixing process is fed to the sheeter machine via a sliding plate and the two rollers suck and stick the dough in between their contact area. Finally, the dough slides down to the reservation plate. Once electric motor is powered on, rotational speed is made to be reduced by the application of pulley system and a chain driven sprocket gears. On top of that, bearings are installed on right and left side bore holes of the idler gears and embodiment of these features has enabled the machine to avoid undesired vibration, noise and obsolescence.

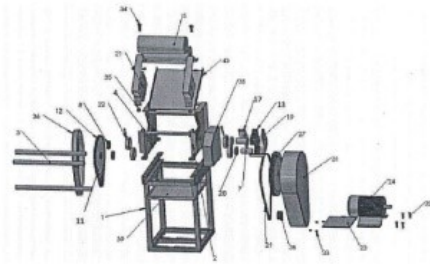

ET/U/2023/4305

አመልካች Maerg Gebremedhn አጭር ይዘቱ ከታች ለተመለከተው አነስተኛ ፈጠራ የግልጋሎት ሞዴል የምስክር ወረቀት እንዲሰጣቸው የጠየቁ በመሆኑ ይህ አነስተኛ ፈጠራ የእኔ ነው ወይም ከዚህ በፊት በኢትዮጵያ ውስጥ ጥቅም ላይ ውሏል ባይ ካለ ይህ ማስታወቂያ በጋዜጣ ከወጣበት ቀን ጀምሮ ባሉት ስድሳ (60) ቀናት ውስጥ የተቃወሞ ማመልከቻውን ለኢትዮጵያ አእምሯዊ ንብረት ባለስልጣን ሊያቀርብ የሚችል መሆኑን እየገለጽን፤ በተባለው ጊዜ ውስጥ የተቃወሞ ማመልከቻውን ካላቀረበ በሕጉ መሠረት ባለስልጣን መስሪያ ቤቱ ለአመልካቹ የጥበቃ ማረጋገጫ ሠርተፊኬት የሚሰጥ መሆኑን ያስታውቃል።

The title of the minor invention is **Biscuit Bakery and Pasty Dough Grid Line Stamper Machine**. The invention is Biscuit, Bakery and Pastry Dough Grid Line Stamper Machine that consists of two rollers which are engraved with grid lines on their surface area. The machine is used for grid line stamping on upper and

lower surface of biscuit, bakery, and pastry dough sheets. A dough which is passed through mixing and sheeting process is fed to the gridline stamper machine via a sliding plate and the two rollers which are thoroughly engraved with grid lines sticks the dough in between their contact area and finally lets it lay down to a reservation plate. Once electric motor is powered on, the grid lined rollers are made to be rotated slowly by application of pulley system and a chain driven sprocket gears. On top of that, bearings are installed on right and left side bore holes of the idler gears and embodiment of these features has enabled the machine to avoid undesired vibration, noise and obsolescence.

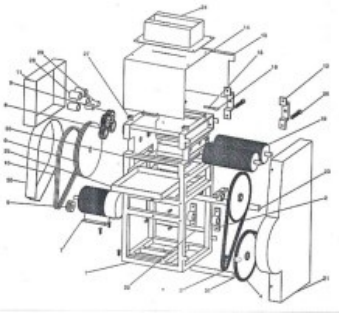

ET/U/2023/4306

አመልካች **Maerg Gebremedhn** አጭር ይዘቱ ከታች ለተመለከተው አነስተኛ ፈጠራ የግልጋሎት ሞዴል የምስክር ወረቀት እንዲሰጣቸው የጠየቁ በመሆኑ ይህ አነስተኛ ፈጠራ የእኔ ነው ወይም ከዚህ በፊት በኢትዮጵያ ውስጥ ጥቅም ላይ ውሏል ባይ ካለ ይህ ማስታወቂያ በጋዜጣ ከወጣበት ቀን ጀምሮ ባሉት ስድሳ (60) ቀናት ውስጥ የተቃውሞ ማመልከቻውን ለኢትዮጵያ አእምሯዊ ንብረት ባለስልጣን ሊያቀርብ የሚችል መሆኑን እየገለጽን፤ በተባለው ጊዜ ውስጥ የተቃውሞ ማመልከቻውን ካላቀረበ በሕጉ መሠረት ባለስልጣን መስሪያ ቤቱ ለአመልካቹ የጥበቃ ማረጋገጫ ሠርተፊኬት የሚሰጥ መሆኑን ያስታውቃል።

The minor invention, entitled with an **Agro Processing Blender Machine**, comprises an electric motor, beater shaft, beater blades and input reservation tube which is adjustable on the upward and down ward direction to the beating blades and shaft. The machine is used for mincing, blending, grinding and mixing purpose. It is applied on blending different fruits like zuzipes, psycamour, cactus, guava, avocado, mango, grape, strawberry, papaya, apple, watermelon, banana and all fruit types of the same nature to these ones; for grinding oil seeds like sesame, peanut, safflower, sunflower, Niger seed, mustard, and all types of oil seeds; for blending vegetables like onion, garlic, carrot, chili, tomato, potato, edible and medical herbs and other vegetables; for mixing purpose in milk, milk products and edible creams in biscuit and pastry products. Lastly, the machine is used for grinding seasoning types like pepper, shiro, cinnamon, ginger, rosemary, turmeric, clove, cumin and all seasoning types that are used in flavoring different food stuffs.

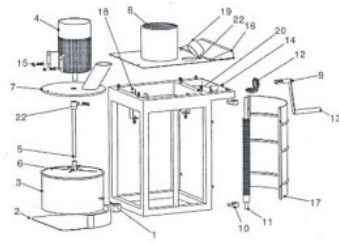

ET/U/2023/4307

አመልካች Ermias Asefa Sisay አጭር ይዘቱ ከታች ለተመለከተው አነስተኛ ፈጠራ የግልጋሎት ሞዴል የምስክር ወረቀት እንዲሰጣቸው የጠየቁ በመሆኑ ይህ አነስተኛ ፈጠራ የእኔ ነው ወይም ከዚህ በፊት በኢትዮጵያ ውስጥ ጥቅም ላይ ውሏል ባይ ካለ ይህ ማስታወቂያ በጋዜጣ ከወጣበት ቀን ጀምሮ ባሉት ስድሳ (60) ቀናት ውስጥ የተቃወሞ ማመልከቻውን ለኢትዮጵያ አእምሯዊ ንብረት ባለስልጣን ሊያቀርብ የሚችል መሆኑን እየገለጽን፤ በተባለው ጊዜ ውስጥ የተቃወሞ ማመልከቻውን ካላቀረበ በሕጉ መሠረት ባለስልጣን መስሪያ ቤቱ ለአመልካቹ የጥበቃ ማረጋገጫ ሠርተፊኬት የሚሰጥ መሆኑን ያስታውቃል።

The title of the minor invention is **Automatic Portable Coffee Bean Roasting and Grinding Machine**. This Invention is automatic portable coffee bean roasting and grinding machine which is excited by electrical energy and works by electro-mechanical process to roast, cool and grind coffee bean and gives ready to use coffee bean powder within a fixed period of time. This machine has four main body sections which containing Roasting chamber/2/, Cooling chamber/4/, Grinding chamber/5/ and Machine controlling chamber/18/ altogether

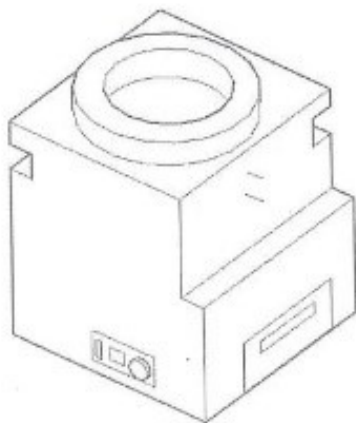

ET/U/2023/4308

አመልካች መሐመድ አህመድ መሐመድ አጭር ይዘቱ ከታች ለተመለከተው አነስተኛ ፈጠራ የግልጋሎት ሞዴል የምስክር ወረቀት እንዲሰጣቸው የጠየቁ በመሆኑ ይህ አነስተኛ ፈጠራ የእኔ ነው ወይም ከዚህ በፊት በኢትዮጵያ ውስጥ ጥቅም ላይ ውሏል ባይ ካለ ይህ ማስታወቂያ በጋዜጣ ከወጣበት ቀን ጀምሮ ባሉት ስድሳ (60) ቀናት ውስጥ የተቃወሞ ማመልከቻውን ለኢትዮጵያ አእምሯዊ ንብረት ባለስልጣን ሊያቀርብ የሚችል መሆኑን እየገለጸን፤ በተባለው ጊዜ ውስጥ የተቃወሞ ማመልከቻውን ካላቀረበ በሕጉ መሠረት ባለስልጣን መሰሪያ ቤቱ ለአመልካቹ የጥበቃ ማረጋገጫ ሠርተፊኬት የሚሰጥ መሆኑን ያስታውቃል።

አነስተኛ ፈጠራው ባለ ብዙ አገልግሎት የማግ/የክር ማጠንጠኛ ማሽን ነው። ይህ ፈጠራ ባለብዙ አገልግሎት የማግ/የክር ማጠንጠኛ ማሽን ሆኖ ሳጥን መሳይ አግዳሚ /1/ ማግ/ክር ማስቀመጫ (ሶስት የማግ/የክር ጥቅልን በአንድ ጊዜ ማስቀመጥ የሚችል) ክፍል /2/ ማግ/ክር አቅራቢ ክፍል (ሶስት የማግ/ የክር ጫፎችን የሚያቀርብ/የሚያሳልፍ) /3/ ማግ/ክር አሰራጭ ክፍል (ሶስት የማግ/የክር ጫፎችን ተቀብሎ የሚያሰራጭ /የሚበትን) /4/ ቀሰም(Bobbin) ተሽካሚ (ሶስት ቀሰሞችን በአንዴ መያዝ የሚችል) /5/ የኤሌክትሪክ ኃይል መገደቢያ እና መልቀቂያ (Switch) መቆጣጠሪያ /6/ የያዘ ሆኖ በዋነኛነት “ማግ” (yarn/የተፈተለ ጥጥ) የተሰኘውን የሽመና ዋነኛ ግብአት ከሆኑት ውስጥ አንዱ የሆነውን እንዲሁም ለጥበብ/ ለጥለት ስራ የሚያገለግሉ ክሮችን በጋራ እንዲሁም ለየብቻ ማጠንጠን (Wind) የሚችል ማሽን ነው።

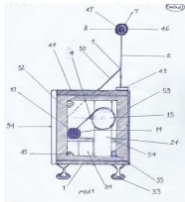

ET/U/2023/4309

አመልካች ሔኖክ ታደሰ ፈይሳ አጭር ይዘቱ ከታች ለተመለከተው አነስተኛ ፈጠራ የግልጋሎት ሞዴል የምስክር ወረቀት እንዲሰጣቸው የጠየቁ በመሆኑ ይህ አነስተኛ ፈጠራ የእኔ ነው ወይም ከዚህ በፊት በኢትዮጵያ ውስጥ ጥቅም ላይ ውሏል ባይ ካለ ይህ ማስታወቂያ በጋዜጣ ከወጣበት ቀን ጀምሮ ባሉት ስድሳ (60) ቀናት ውስጥ የተቃወሞ ማመልከቻውን ለኢትዮጵያ አእምሯዊ ንብረት ባለስልጣን ሊያቀርብ የሚችል መሆኑን እየገለጸን፤ በተባለው ጊዜ ውስጥ የተቃወሞ ማመልከቻውን ካላቀረበ በሕጉ መሠረት ባለስልጣን መሰሪያ ቤቱ ለአመልካቹ የጥበቃ ማረጋገጫ ሠርተፊኬት የሚሰጥ መሆኑን ያስታውቃል።

አነስተኛ ፈጠራው ከወዳደቁ ፕላስቲክ ቦትል የተሰራ የጎዳና እና የመናፈሻ መጥረጊያ አዘገጃጀት ዘዴ ነው። ይህ ፈጠራ ከወዳደቁ ፕላስቲክ ቦትል (ህይላንድ) መልሶ ጥቅም ላይ በማዋል

የተዘጋጀ ሲሆን የሀይላንድ ፕላስቲክን በመቆራረጥና ቀጥ በማድረግ በሁለት አይነት መንገድ ወጥሮ ሙቀት ተሰቶ ቀጥ በማድረግ ይዘጋጅና እንደገና ፕላስቲክ ቦትሎን ለሱ በተዘጋጀው እንጨት ላይ ፕላስቲክን በመተርተር በተዘጋጀው ገመድ መልክ በመጥለፍና በማሰር የታጠፈን ለብቻ ለብቻ በፕላስቲክ በገመድ መልክ በተዘጋጀው በጥልፍ መልክ ከተያያዘ በኋላ ከእንጨት ጋር በሽቦ ወይም በተዘጋጀለት ፕላስቲክ ገመድ ይያያዝና የእንጨቱ እና ቀጥ ያለው ወይም የታጠፈው የሚገናኝበት በትንሹ ፕላስቲክ ቦትል በመቆረጥ ይገናኛል እንጨቱ ላይም በሙቀት ይለጠፋል። የተዘጋጀለትን ህትመት በትራንስፓረንት ፕላስቲክ በመጠነኛ ሙቀት ይለጠፋል።

ET/U/2023/4310

አመልካች Mesafint Getahun Wondawok, Fanuel Alemaw Fantahun and Habtemariam Yaregal Zerihun አጭር ይዘቱ ከታች ለተመለከተው አነስተኛ ፈጠራ የግልጋሎት ሞዴል የምስክር ወረቀት እንዲሰጣቸው የጠየቁ በመሆኑ ይህ አነስተኛ ፈጠራ የእኔ ነው ወይም ከዚህ በፊት በኢትዮጵያ ውስጥ ጥቅም ላይ ውሏል ባይ ካለ ይህ ማስታወቂያ በጋዜጣ ከወጣበት ቀን ጀምሮ ባሉት ስድሳ (60) ቀናት ውስጥ የተቃወሞ ማመልከቻውን ለኢትዮጵያ አእምሯዊ ንብረት ባለስልጣን ሊያቀርብ የሚችል መሆኑን እየገለጽን፤ በተባለው ጊዜ ውስጥ የተቃወሞ ማመልከቻውን ካላቀረበ በሕጉ መሠረት ባለስልጣን መሰሪያ ቤቱ ለአመልካቹ የጥበቃ ማረጋገጫ ሠርተፊኬት የሚሰጥ መሆኑን ያስታውቃል።

The title of the minor invention is **Digital School Siren**. The invention is a school siren system that includes a siren device and a module for controlling activation of the siren. Digital school siren have number (1) ESP32, number (2) RTC, number (3) Relay module, number 4 is buzzer and number 5 is The plug connects the siren to an electrical outlet or power source, The system also includes a mobile application that allows users to schedule and control the activation of the siren. The mobile application includes a scheduling module for setting a schedule for activating the siren, and a control module for activating the siren on demand. The invention provides a smart and convenient way to schedule and control the activation of a school siren, and can be used to enhance safety and security in school environments.

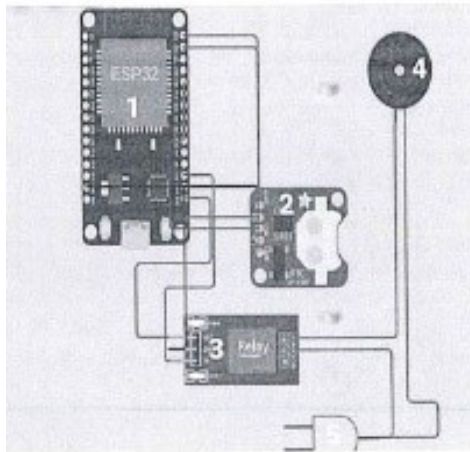

ET/U/2023/4311

አመልካች Solomon Teklehaimanot አጭር ይዘቱ ከታች ለተመለከተው አነስተኛ ፈጠራ የግልጋሎት ሞዴል የምስክር ወረቀት እንዲሰጣቸው የጠየቁ በመሆኑ ይህ አነስተኛ ፈጠራ የእኔ ነው ወይም ከዚህ በፊት በኢትዮጵያ ውስጥ ጥቅም ላይ ውሏል ባይ ካለ ይህ ማስታወቂያ በጋዜጣ ከወጣበት ቀን ጀምሮ ባሉት ስድሳ (60) ቀናት ውስጥ የተቃወሞ ማመልከቻውን ለኢትዮጵያ አእምሯዊ ንብረት ባለስልጣን ሊያቀርብ የሚችል መሆኑን እየገለጽን፤ በተባለው ጊዜ ውስጥ የተቃወሞ ማመልከቻውን ካላቀረበ በሕገ መሠረት ባለስልጣን መስሪያ ቤቱ ለአመልካቹ የጥበቃ ማረጋገጫ ሠርተፊኬት የሚሰጥ መሆኑን ያስታውቃል።

The title of the minor invention is **Particle Microbial Fertilizer**. The Particle of Microbial Fertilizer included the following components that are well mixed. A cultural solution containing Probiotic Endospore, Bio-degradable filler materials, an aqueous solution of Polyol, Bio-degradable polymer and nutritive substance. This microbial fertilizer is buried in a farm land soil. The Probiotic Endospores are released from degradation of other components and grow these by successfully achieving the effects.

ET/U/2023/4312

አመልካች Solomon Teklehaimanot አጭር ይዘቱ ከታች ለተመለከተው አነስተኛ ፈጠራ የግልጋሎት ሞዴል የምስክር ወረቀት እንዲሰጣቸው የጠየቁ በመሆኑ ይህ አነስተኛ ፈጠራ የእኔ ነው ወይም ከዚህ በፊት በኢትዮጵያ ውስጥ ጥቅም ላይ ውሏል ባይ ካለ ይህ ማስታወቂያ

በጋዜጣ ከወጣበት ቀን ጀምሮ ባሉት ስድሳ (60) ቀናት ውስጥ የተቃወሞ ማመልከቻውን ለኢትዮጵያ አእምሯዊ ንብረት ባለስልጣን ሊያቀርብ የሚችል መሆኑን እየገለጸን፤ በተባለው ጊዜ ውስጥ የተቃወሞ ማመልከቻውን ካላቀረበ በሕጉ መሠረት ባለስልጣን መስሪያ ቤቱ ለአመልካቹ የጥበቃ ማረጋገጫ ሠርተፊኬት የሚሰጥ መሆኑን ያስታውቃል።

The title of the minor invention is **Production of Fat, Glue and Phosphate Fertilizer from Bone**. The extraction of the fatty and gelatinous matter using benzene process yield high percentage of fat and glue, the percentage of phosphate considerably higher than produced using boiling an open pan or steaming pressure and it is also economical way. Converting the produced phosphate fertilizer to particle phosphate fertilizer prevents from easily blow by air and leaching when applied to wet soil.

ET/U/2023/4313

አመልካች ዮሐንስ ወልደኪዳን ገብረዮሐንስ አጭር ይዘቱ ከታች ለተመለከተው አነስተኛ ፈጠራ የግልጋሎት ሞዴል የምስክር ወረቀት እንዲሰጣቸው የጠየቁ በመሆኑ ይህ አነስተኛ ፈጠራ የእኔ ነው ወይም ከዚህ በፊት በኢትዮጵያ ውስጥ ጥቅም ላይ ውሏል ባይ ካለ ይህ ማስታወቂያ በጋዜጣ ከወጣበት ቀን ጀምሮ ባሉት ስድሳ (60) ቀናት ውስጥ የተቃወሞ ማመልከቻውን ለኢትዮጵያ አእምሯዊ ንብረት ባለስልጣን ሊያቀርብ የሚችል መሆኑን እየገለጸን፤ በተባለው ጊዜ ውስጥ የተቃወሞ ማመልከቻውን ካላቀረበ በሕጉ መሠረት ባለስልጣን መስሪያ ቤቱ ለአመልካቹ የጥበቃ ማረጋገጫ ሠርተፊኬት የሚሰጥ መሆኑን ያስታውቃል።

አነስተኛ ፈጠራው ግራኑሌትድ የተፈጥሮ ማዳበሪያ ነው። ግራኑሌትድ የተፈጥሮ ማዳበሪያ የዕዕዋትን እድገት ለማሻሻል እና የአፈርን ለምነት ለመጠበቅ እንዲሁም አካባቢን ለመንከባከብ የተዘጋጀ ፈጠራ እና ዘላቂ የግብርና የአፈር ማዳበሪያ ምርት ሆኖ ይህ የግራኑልትድ የተፈጥሮ የአፈር ማዳበሪያ ቀመርና ዝግጅት በጥንቃቄ ከተመረጡ የተፈጥሮ ማዳበሪያ ግብአት የግብርና ተረፈ ምርቶችን ለምሳሌ በከፍተኛ ንጥረ ነገር ምንጭነታቸው ከሚታወቁ የተክሎችና የእንስሳት ተረፈ ምርቶችን በጥንቃቄ በመምረጥና የተፈጥሮ ማዳበሪያን በማዘጋጀት እንዲሁም ወደ ግራኑሌትድ የተፈጥሮ ማዳበሪያ በመቀየር በናይትሮጂን፣ በፎስፈረስ፣ በፖታሲየም፣ በሰልፈር፣ በካሊሲየም በማግኒዚየም በዚንክ በቦርን እና በሌሎች የዕጽዋት ማይክሮ ንጥረ ነገሮች የበለጸገና የሰብል ምርትን የሚጨምር፤ የአፈርና አካባቢን ዘላቂነት የሚጠብቅ በግራኑሌትድ መልክ የተዘጋጀ የተፈጥሮ የአፈር ማዳበሪያ ነው።

ET/U/2023/4314

አመልካች ዳባ ስዩም ጃለታ አጭር ይዘቱ ከታች ለተመለከተው አነስተኛ ፈጠራ የግልጋሎት ሞዴል የምስክር ወረቀት እንዲሰጣቸው የጠየቁ በመሆኑ ይህ አነስተኛ ፈጠራ የእኔ ነው ወይም ከዚህ በፊት በኢትዮጵያ ውስጥ ጥቅም ላይ ውሏል ባይ ካለ ይህ ማስታወቂያ በጋዜጣ ከወጣበት ቀን ጀምሮ ባሉት ስድሳ (60) ቀናት ውስጥ የተቃውሞ ማመልከቻውን ለኢትዮጵያ አእምሯዊ ንብረት ባለስልጣን ሊያቀርብ የሚችል መሆኑን እየገለጸን፤ በተባለው ጊዜ ውስጥ የተቃውሞ ማመልከቻውን ካላቀረበ በሕጉ መሠረት ባለስልጣን መስሪያ ቤቱ ለአመልካቹ የጥበቃ ማረጋገጫ ሠርተፊኬት የሚሰጥ መሆኑን ያስታውቃል።

አነስተኛ ፈጠራው የታካሚ መከታተያ መሣርያ ነው። ይህ ፈጠራ የታካሚ መከታተያ መሣርያ አይነት ሆኖ የደማ ግፊት መለኪያ(Blood Pressure) ሴንሰሮች የተገጠሙለትና ታካሚው አጠገብ የሚቀመጥ ሲሆን፤ ሁለተኛው ለግፊትና ስካር ታካሚ የሁለቱ ሴንሰር ተገጥሞለት እጅ ላይ እንደሰዓት በመታሰር መረጃዎችን መሰብሰብና ለማስተላለፍ (Transfere) የሚያገለግል መሳርያ ሆኖ በዋናነት /1/ ሴንሰሮች፣ /2/ መገጣጠምያ ገመዶች፣ /3/ ውጫዊ በተኖች (Button) /4/ ስክሪን፣ /5/ ቦርድ፣ /6/ ባትሪ እና የተለያዩ ቺፕ የተባሉ ክፍሎች ያሉት ስሆን አስቀድሞ በምጻፉለት መግባብያ ፕሮገራሞች በመታገዝ መሳርያውን ከፕላትፎርም ጋር የሚያገናኝ እና በጤና ተቋማት ደረጃ ለሚታከሙ ታካሚዎች እና በህብረተሰብ ደረጃ ተላላፊ ያልሆኑ እንደ ግፊትና ስካር አይነት በሽታ ያለባቸው ታካሚዎች መረጃቸውን ከርቀት ለሐኪሞቻቸው ማስተላለፍ የሚያስችል ለሁለቱም አገልግሎት እንድወል ታስቦ በተለያዩ መጠንና አይነት የተሰራ ሲሆን አንደኛው በጽኑ ህክምና ክፍል ተኝተው ለሚታከሙ ታካሚዎች የልብ ምት(Heart Rate/Pulse)፣ የልብ ስርአት መከታተያ(ECG/Echo Cardiography)፣ የአተነፋፈስ ሁኔታ መለኪያ(Respiratory Rate)፣ የደም ኦክስጂን መጠን መለኪያ (Oxygen Saturation)፣ የሰውነት ሙቀት (Temperature) መለኪያ መሳሪያ ነው።

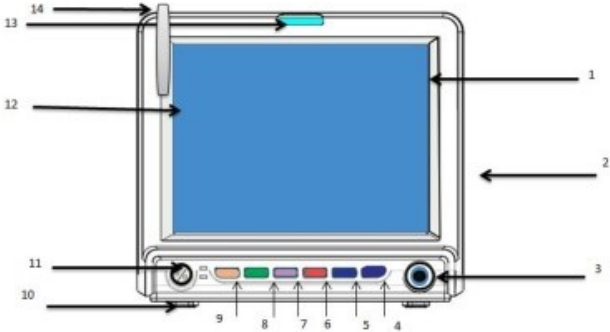

ET/U/2023/4315

አመልካች አድኖ አማራ ካሳ እና ድሬዳዋ ዩኒቨርሲቲ አጭር ይዘቱ ከታች ለተመለከተው አነስተኛ ፈጠራ የግልጋሎት ሞዴል የምስክር ወረቀት እንዲሰጣቸው የጠየቁ በመሆኑ ይህ አነስተኛ ፈጠራ የእኔ ነው ወይም ከዚህ በፊት በኢትዮጵያ ውስጥ ጥቅም ላይ ውሏል ባይ ካለ

ይህ ማስታወቂያ በጋዜጣ ከወጣበት ቀን ጀምሮ ባሉት ስድሳ (60) ቀናት ውስጥ የተቃውሞ ማመልከቻውን ለኢትዮጵያ አእምሯዊ ንብረት ባለስልጣን ሊያቀርብ የሚችል መሆኑን እየገለጸን፤ በተባለው ጊዜ ውስጥ የተቃውሞ ማመልከቻውን ካላቀረበ በስተቀር መሠረት ባለስልጣን መስሪያ ቤቱ ለአመልካቹ የጥበቃ ማረጋገጫ ሠርተፊኬት የሚሰጥ መሆኑን ያስታውቃል።

አነስተኛ ፈጠራው በኤሌክትሪክ እና በጄኔሬተር ሀይል የሚሰራ ነጠላ ደረጃ(single phase) አርክ መበየጃ ማሽን ነው። ይህ የፈጠራ ክህሎት ማሽን በማደግ ላይ ባሉ ሀገራት በተለይም በገጠር እና በከተማ ነዋሪዎች ያለውን የሶስት-ደረጃ(3 Phase) የኤሌክትሪክ ሃይል እጥረት ችግር ለመፍታት አዲስ የሀገር ውስጥ የአርክ ብዩዳ ቴክኖሎጂን ለመፍጠር ያለመ ነው። ይህ በስዕል 1 የሚያሳየው ባለ ነጠላ-ደረጃ ማሽን ለብረታ ብረት መበየጃ ተግባራት የተነደፈ ተንቀሳቃሽ መሣሪያ ሲሆን የተለያዩ ውስጣዊ ክፍል ሲኖሩት፤ ስለ የብረት ክፍል (Sheet Metal) እንደሚያሳየው <1> 8 ሴ.ሜ በ 70 ሴ.ሜ በሆነ መጠን ይተለተልና ባንድ ላይ ባንድ በመስራት የ ማግኔቲክ ፊልድ ምንጭ ምክኒያት እንዲሆኑ ይረዳል፤ ክላሰር ወረቀት(Classer<2>) በባህሪው ቶሎ የመበስበስ ችግር ስለሌለበት ከ ኮላና ቫርኒሽ ጋር በመቀባት የኤሌክትሪክ ስርጭት እንዳይኖር ያደርጋል፤ ከእንጨት በተሠራ ጣውላ (Wood Plank<3>)ይህም ከክላሰሩ ባሻገር እንደ ኤሌክትሪክ ፍሰት መቆጣጠሪያ ያገለግላል፤ የመጀመሪያ ጥምጣም የኮፐር ሽቦ (Primary Coil<4>)ከ 220 ሾልት ፖወር ምንጭ የኤሌክትሪክ ሀይል ተቀብሎ ባንድ ከተደረገው ሺት ሜታል ጋር ፍላክስ ያደርግና ሃይለኛ ሙቀትን ለ ሁለተኛ የኮፐር ጥምጥም(Secondary Coil <5>) ያቀብላል፤ ይህ ቅብብሎሽም በተቀመረው ድዛይን መሰረት 220 ሾልት የነበረው ወደ 35 እስከ 72 ሾልት እንዲቀንስ ስኮንደሪ ኮይል ትልኩን ሚና ይጫወታል፤ የእግራ ነጠላ ትራንስፎርመር (Left Limp<6>) አንዱ የፍላክስ ፍሰት የሚካሄደበት አካል ሲሆን፤ የቀኝ ነጠላ ትራንስፎርመርም (Right Limp<7>)ሌለኛው የፍላክስ ፍሰት የሚካሄደበት አካል መሆኑ ነው፤ ነት (Nut < 8>) እና መከለያ (Bolt< 9>) እግሮቹን በቦታው ይይዛሉ ፤ አንግል ብረት (Angle Iron<10>) ተጨማሪ ድጋፍ ይሰጣል. የኤሌክትሪክ ኃይል በታኝ (Power Distributer<11>) የተቀናነሱትን የሀይል መጠን በብዩዳ ጊዜ እንደ መቀነሻ እና መጨመሪያ ያገለግላል፤ በኃይል አከፋፋይ በኩል (Power (1-6) <12-17>) የሚል ስያሜ የተሰጠው ስድስት የተለያዩ የኃይል መውጫዎች ያሚወጣ የማሽኑ ክፍል ነው።

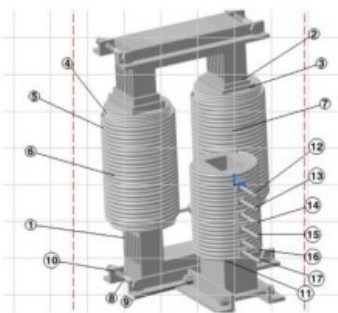

ET/U/2023/4316

አመልካች **BIBKO Construction Private Limited Company** አጭር ይዘቱ ከታች ለተመለከተው አነስተኛ ፈጠራ የግልጋሎት ሞዴል የምስክር ወረቀት እንዲሰጣቸው የጠየቁ በመሆኑ ይህ አነስተኛ ፈጠራ የእኔ ነው ወይም ከዚህ በፊት በኢትዮጵያ ውስጥ ጥቅም ላይ ውሏል ባይ ካለ ይህ ማስታወቂያ በጋዜጣ ከወጣበት ቀን ጀምሮ ባሉት ስድሳ (60) ቀናት ውስጥ የተቃወሞ ማመልከቻውን ለኢትዮጵያ አእምሯዊ ንብረት ባለስልጣን ሊያቀርብ የሚችል መሆኑን እየገለጸን፤ በተባለው ጊዜ ውስጥ የተቃወሞ ማመልከቻውን ካላቀረበ በስተ መሠረት ባለስልጣን መስሪያ ቤቱ ለአመልካቹ የጥበቃ ማረጋገጫ ሠርተፊኬት የሚሰጥ መሆኑን ያስታውቃል።

The title of the minor invention is **Smart Ultrasonic Water Meter with Microleak Detection Technology, Remote Reading Device and Water Management System Software**. A smart automatic water meter that uses ultrasonic sound wave technology with no moving mechanical parts to measure water flow and comprises of two ultrasonic transducers (4), a brass pipe channel (2), main electronics processing circuit board (9), microleak detection technology (10), an automatic control valve (5), a multi-line programmable animated LCD display (12), an ambient light sensor (18), high capacity lithium battery (8), a compact wireless communication slot (14), three separate plastic casings (7,11,13), centralized water management system, remote meter reading device (29), and water quality monitoring based on pH, temperature, dissolved oxygen, turbidity, oxidation & reduction potential (ORP), and conductivity sensing (21).

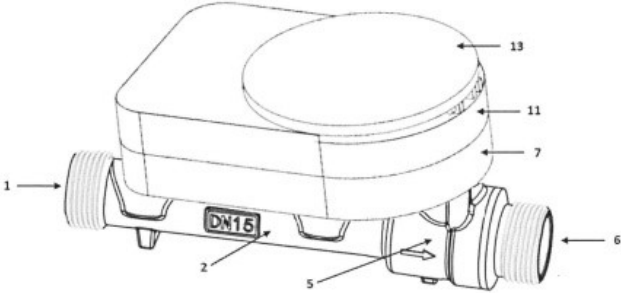

ET/U/2023/4317

አመልካች **Ahmed Said Ahmed** አጭር ይዘቱ ከታች ለተመለከተው አነስተኛ ፈጠራ የግልጋሎት ሞዴል የምስክር ወረቀት እንዲሰጣቸው የጠየቁ በመሆኑ ይህ አነስተኛ ፈጠራ የእኔ ነው ወይም ከዚህ በፊት በኢትዮጵያ ውስጥ ጥቅም ላይ ውሏል ባይ ካለ ይህ ማስታወቂያ በጋዜጣ ከወጣበት ቀን ጀምሮ ባሉት ስድሳ (60) ቀናት ውስጥ የተቃወሞ ማመልከቻውን

ለኢትዮጵያ አእምሯዊ ንብረት ባለስልጣን ሊያቀርብ የሚችል መሆኑን እየገለጸን፤ በተባለው ጊዜ ውስጥ የተቃውሞ ማመልከቻውን ካላቀረበ በሕጉ መሠረት ባለስልጣን መስሪያ ቤቱ ለአመልካቹ የጥበቃ ማረጋገጫ ሠርተፊኬት የሚሰጥ መሆኑን ያስታውቃል።

The title of the minor invention is **Petrol or Diesel Car Conversion to Electric Car**. According to the invention shows those parts of the petrol or diesel car conversion to electric car which are visible from inside Differential /1/ and Driveshaft /2/ Transmission /3/ and Axle /4/ are provided and The invention relates to a system and method for converting petrol or diesel cars into electric cars, the conversion process enables vehicle owners to transition from traditional internal combustion engine (ICE) vehicles to electric vehicles (EVs) without the need for purchasing new electric cars. The proposed system includes components such as an electric motor, power electronics, battery pack, and necessary control systems.

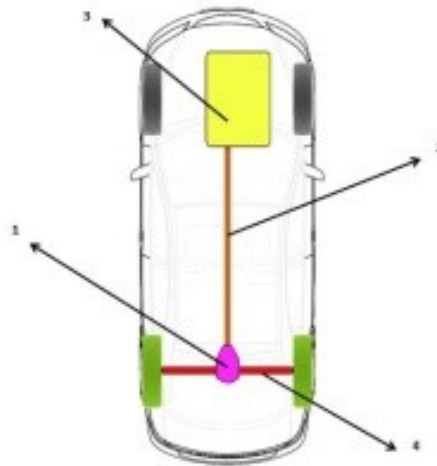

ET/U/2023/4318

አመልካች Dibora Sintayehu አጭር ይዘቱ ከታች ለተመለከተው አነስተኛ ፈጠራ የግልጋሎት ሞዴል የምስክር ወረቀት እንዲሰጣቸው የጠየቁ በመሆኑ ይህ አነስተኛ ፈጠራ የእኔ ነው ወይም ከዚህ በፊት በኢትዮጵያ ውስጥ ጥቅም ላይ ውሏል ባይ ካለ ይህ ማስታወቂያ በጋዜጣ ከወጣበት ቀን ጀምሮ ባሉት ስድሳ (60) ቀናት ውስጥ የተቃውሞ ማመልከቻውን ለኢትዮጵያ አእምሯዊ ንብረት ባለስልጣን ሊያቀርብ የሚችል መሆኑን እየገለጸን፤ በተባለው ጊዜ ውስጥ የተቃውሞ ማመልከቻውን ካላቀረበ በሕጉ መሠረት ባለስልጣን መስሪያ ቤቱ ለአመልካቹ የጥበቃ ማረጋገጫ ሠርተፊኬት የሚሰጥ መሆኑን ያስታውቃል።

The title of the minor invention is **Automatic Bone Infection Detectives and Therapeutic Machine**. The invention of the Automatic bone infection detectives and therapeutic machine consists impedance analyzer chip that generates a signal, which is changed to current in a voltage-current converting circuit, the silver chloride electrode was placed over the bone (site of fracture or infection) to deliver AC current for therapeutic purposes and impedance measuring. Based on the measured value of the bone impedance of infected compared to healthy bone and predicted early through developed machine learning model.

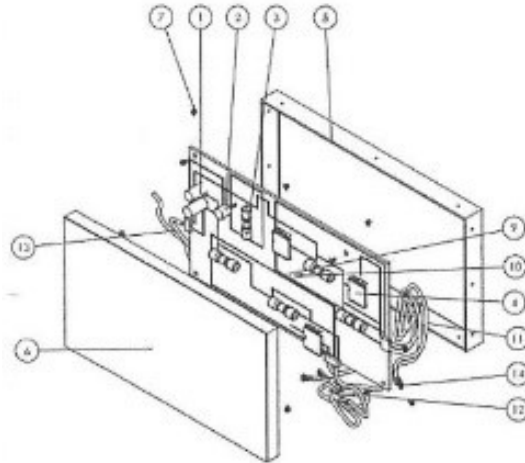

ET/U/2023/4319

አመልካች Niguse Tadesse Gebreigziabheer አጭር ይዘቱ ከታች ለተመለከተው አነስተኛ ፈጠራ የግልጋሎት ሞዴል የምስክር ወረቀት እንዲሰጣቸው የጠየቁ በመሆኑ ይህ አነስተኛ ፈጠራ የእኔ ነው ወይም ከዚህ በፊት በኢትዮጵያ ውስጥ ጥቅም ላይ ውሏል ባይ ካለ ይህ ማስታወቂያ በጋዜጣ ከወጣበት ቀን ጀምሮ ባሉት ስድሳ (60) ቀናት ውስጥ የተቃወሞ ማመልከቻውን ለኢትዮጵያ አእምሮዊ ንብረት ባለስልጣን ሊያቀርብ የሚችል መሆኑን እየገለጽን፤ በተባለው ጊዜ ውስጥ የተቃወሞ ማመልከቻውን ካላቀረበ በስጉ መሠረት ባለስልጣን መስሪያ ቤቱ ለአመልካቹ የጥበቃ ማረጋገጫ ሠርተፊኬት የሚሰጥ መሆኑን ያስታውቃል።

The title of the minor invention is **Modified Prefabricated Light Weight Concrete and the Production**. The present invention, which is a Modified prefabricated light weight concrete and the production process comprises cement, sand, Foam and water. Light weight prefabricated concrete is produced from a separately prepared foam using a foam generating process and then mixed uniformly to the

sand, cement and water in a concrete mixer prepared for this purpose by modifying the size and shape of the blades.

ET/U/2023/4320

አመልካች በቀለች ቶላ አጭር ይዘቱ ከታች ለተመለከተው አነስተኛ ፈጠራ የግልጋሎት ሞዴል የምስክር ወረቀት እንዲሰጣቸው የጠየቁ በመሆኑ ይህ አነስተኛ ፈጠራ የእኔ ነው ወይም ከዚህ በፊት በኢትዮጵያ ውስጥ ጥቅም ላይ ውሏል ባይ ካለ ይህ ማስታወቂያ በጋዜጣ ከወጣበት ቀን ጀምሮ ባሉት ስድሳ (60) ቀናት ውስጥ የተቃወሞ ማመልከቻውን ለኢትዮጵያ አእምሯዊ ንብረት ባለስልጣን ሊያቀርብ የሚችል መሆኑን እየገለጽን፤ በተባለው ጊዜ ውስጥ የተቃወሞ ማመልከቻውን ካላቀረበ በሕጉ መሠረት ባለስልጣን መስሪያ ቤቱ ለአመልካቹ የጥበቃ ማረጋገጫ ሠርተፊኬት የሚሰጥ መሆኑን ያስታውቃል።

አነስተኛ ፈጠራው ለፀጉር እና ለራስ ቆዳ ውበትና ጤና መንከባከቢያ የሚረዳ ከፅዕዎት የተቀመመ ዱቄት እና የአዘገጃጀት ዘይቤ ነው። ይህ ፈጠራ ለፀጉር እና ለራስ ቆዳ ውበትና ጤና መንከባከቢያ የሚረዳ ተፈጥሮአዊ፣ ከፅዕዎት የተቀመመ ዱቄት እና የአዘገጃጀት ዘይቤ ሲሆን በዋናነት ከካሮት Carrot ሥር፣ ቀይሥር Beetroot፣ አቫካዶ Avocado የውስጥ ጠንካራ ፍሬ እና ከሮዝመሪ Rosemary ቅጠል ተመጣጥኖ የሚዘጋጅ ነው።

ET/U/2023/4321

አመልካች ራሄል አሰፋ መኮንን አጭር ይዘቱ ከታች ለተመለከተው አነስተኛ ፈጠራ የግልጋሎት ሞዴል የምስክር ወረቀት እንዲሰጣቸው የጠየቁ በመሆኑ ይህ አነስተኛ ፈጠራ የእኔ ነው ወይም ከዚህ በፊት በኢትዮጵያ ውስጥ ጥቅም ላይ ውሏል ባይ ካለ ይህ ማስታወቂያ በጋዜጣ ከወጣበት ቀን ጀምሮ ባሉት ስድሳ (60) ቀናት ውስጥ የተቃወሞ ማመልከቻውን ለኢትዮጵያ አእምሯዊ ንብረት ባለስልጣን ሊያቀርብ የሚችል መሆኑን እየገለጽን፤ በተባለው ጊዜ ውስጥ የተቃወሞ ማመልከቻውን ካላቀረበ በሕጉ መሠረት ባለስልጣን መስሪያ ቤቱ ለአመልካቹ የጥበቃ ማረጋገጫ ሠርተፊኬት የሚሰጥ መሆኑን ያስታውቃል።

አነስተኛ ፈጠራው ከተለያዩ የተፈጥሮ ዘር እና እጽዋት የተመረቱ የቅንድብ፣ የጸጉርና የሽፋሽፍት ማሳደጊያ ነው። ይህ ፈጠራ ከተፈጥሮ ዘር እና እጽዋት በፈሳሽ መልክ የተዘጋጀ የቅንድብ የጸጉር እና የሽፋሽፍት ማሳደጊያ ሲሆን፣ የቴምር ፍሬ፣ ቁሩንፋድ፣ እሬት፣ አልመንድ፣ እና የጉሎ ፍሬን በመጠቀም በእንፋሎት ወደ ማብሰልና ወደ ጥቁረት፣ በመለወጥ ከተፈጨ በውሀ ላይ በጉሎ ዘይት መጠጥበጥ ነው።

ET/U/2023/4322

አመልካች Dawit Ketema Teka አጭር ይዘቱ ከታች ለተመለከተው አነስተኛ ፈጠራ የግልጋሎት ሞዴል የምስክር ወረቀት እንዲሰጣቸው የጠየቁ በመሆኑ ይህ አነስተኛ ፈጠራ የእኔ ነው ወይም ከዚህ በፊት በኢትዮጵያ ውስጥ ጥቅም ላይ ውሏል ባይ ካለ ይህ ማስታወቂያ በጋዜጣ ከወጣበት ቀን ጀምሮ ባሉት ስድሳ (60) ቀናት ውስጥ የተቃወሞ ማመልከቻውን ለኢትዮጵያ አእምሯዊ ንብረት ባለስልጣን ሊያቀርብ የሚችል መሆኑን እየገለጽን፤ በተባለው ጊዜ ውስጥ የተቃወሞ ማመልከቻውን ካላቀረበ በሕገ መሠረት ባለስልጣን መስሪያ ቤቱ ለአመልካቹ የጥበቃ ማረጋገጫ ሠርተፊኬት የሚሰጥ መሆኑን ያስታውቃል።

The title of the minor invention is **Portable Biogas Digester having a Mixer and Producing High Flame**. This invention is a portable biogas digester designed for efficient and high-flame biogas production and it features a concealed drum /1/, waste inlet /2/, slurry valve /3/, cleaning valve /4/, mixer /5/, gas chamber /6/, gas overflow valve /7/, gas outlet valve /8/, inside slurry pipe /9/, gas nipple /10/ and mixer handle /11/ and the digester prevents the bad smell and the formation of scum inside the biogas digester.

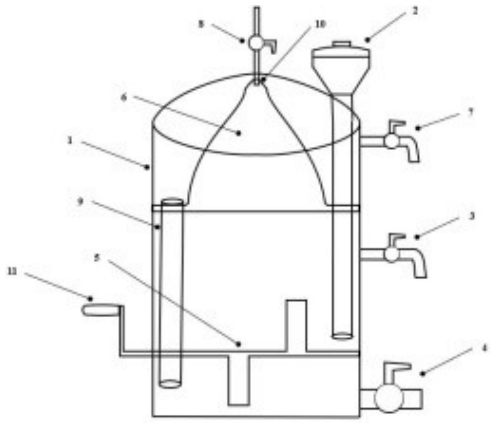

ET/U/2023/4323

አመልካች Yidnekachew Kedir Gebretsadik and Surafel Berhanu Abegaz አጭር ይዘቱ ከታች ለተመለከተው አነስተኛ ፈጠራ የግልጋሎት ሞዴል የምስክር ወረቀት

እንዲሰጣቸው የጠየቁ በመሆኑ ይህ አነስተኛ ፈጠራ የእኔ ነው ወይም ከዚህ በፊት በኢትዮጵያ ውስጥ ጥቅም ላይ ውሏል ባይ ካለ ይህ ማስታወቂያ በጋዜጣ ከወጣበት ቀን ጀምሮ ባሉት ስድሳ (60) ቀናት ውስጥ የተቃውሞ ማመልከቻውን ለኢትዮጵያ አእምሯዊ ንብረት ባለስልጣን ሊያቀርብ የሚችል መሆኑን እየገለጽን፤ በተባለው ጊዜ ውስጥ የተቃውሞ ማመልከቻውን ካላቀረበ በሕጉ መሠረት ባለስልጣን መስሪያ ቤቱ ለአመልካቹ የጥበቃ ማረጋገጫ ሠርተፊኬት የሚሰጥ መሆኑን ያስታውቃል።

The title of the minor invention is **A System for Mesh Network Design for Internet -of- Things**. A mesh network which can consist of edge devices that can support single to multiple protocols such that radio technologies selected is optimized for the use case. To interoperate between different mesh network radios a common radio protocol is added such that a relay is formed. Multiple gateways are employed at different nodes to communicate with the web in a decentralized manner.

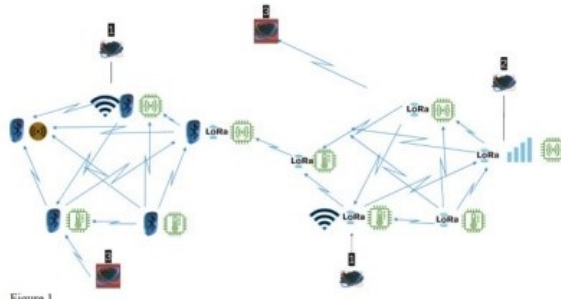

ET/U/2023/4324

አመልካች ኪዳነማርያም ለማ ተፈራ አጭር ይዘቱ ከታች ለተመለከተው አነስተኛ ፈጠራ የግልጋሎት ሞዴል የምስክር ወረቀት እንዲሰጣቸው የጠየቁ በመሆኑ ይህ አነስተኛ ፈጠራ የእኔ ነው ወይም ከዚህ በፊት በኢትዮጵያ ውስጥ ጥቅም ላይ ውሏል ባይ ካለ ይህ ማስታወቂያ በጋዜጣ ከወጣበት ቀን ጀምሮ ባሉት ስድሳ (60) ቀናት ውስጥ የተቃውሞ ማመልከቻውን ለኢትዮጵያ አእምሯዊ ንብረት ባለስልጣን ሊያቀርብ የሚችል መሆኑን እየገለጽን፤ በተባለው ጊዜ ውስጥ የተቃውሞ ማመልከቻውን ካላቀረበ በሕጉ መሠረት ባለስልጣን መስሪያ ቤቱ ለአመልካቹ የጥበቃ ማረጋገጫ ሠርተፊኬት የሚሰጥ መሆኑን ያስታውቃል።

አነስተኛ ፈጠራው ከአዝርዕትና ጥራጥሬ ከአልኮል ነጻ መጠጥ የማምረት ዘዴ ነው። ይህ ፈጠራ ከአዝርዕትና ጥራጥሬ ከአልኮል ነጻ መጠጥ (ጭማቂ) የማምረት ዘዴ ሲሆን በዋናነት 15-20% አዝርዕትና ጥራጥሬ ከውሃ ጋር በቅንጣት በመፍጨት (collaid miler) በመፍጨት፣ የስታርች ቅንጣትን ለማቅጠን (starch liquification) ከ0.1-0.2% ሚ.ግ አልፏ አሚላስ በመጨመር፣ የምግብ ይዘቱን ለማሻሻል በ100 ሚ.ሊ. ከ1.2-1.3 ሚ.ግራም ካልሼምና ከ0.5-0.6

ማይክሮ ግራም ቫይታሚን በ12 በመጨመር፣ የተፈጨውን በመለያ ማሽን በማጣራት (decanter separator)፣ ከ121-1300 ከ3-5 ሰከንድ በማፍላት፣ ከፍሪጅ ውጭ ለረጅም ጊዜ መቀመጥ እንዲችል ማሽን (aseptic packaging) ያካተተ ዘዴ ነው።

ET/U/2023/4325

አመልካች አረፃዎ ብዙአዎን አጭር ይዘቱ ከታች ለተመለከተው አነስተኛ ፈጠራ የግልጋሎት ሞዴል የምስክር ወረቀት እንዲሰጣቸው የጠየቁ በመሆኑ ይህ አነስተኛ ፈጠራ የእኔ ነው ወይም ከዚህ በፊት በኢትዮጵያ ውስጥ ጥቅም ላይ ውሏል ባይ ካለ ይህ ማስታወቂያ በጋዜጣ ከወጣበት ቀን ጀምሮ ባሉት ስድሳ (60) ቀናት ውስጥ የተቃወሞ ማመልከቻውን ለኢትዮጵያ አእምሯዊ ንብረት ባለስልጣን ሊያቀርብ የሚችል መሆኑን እየገለጽን፤ በተባለው ጊዜ ውስጥ የተቃወሞ ማመልከቻውን ካላቀረበ በሕገ መሠረት ባለስልጣን መስሪያ ቤቱ ለአመልካቹ የጥበቃ ማረጋገጫ ሠርተፊኬት የሚሰጥ መሆኑን ያስታውቃል።

አነስተኛ ፈጠራው በጥቅም ላይ የዋለን ዘይት በመጠቀም የሚሰራ የማብሰያ ምድጃ (Stove) ነው። ፈጠራው በጥቅም ላይ የዋለን ዘይት በመጠቀም የሚሰራ የማብሰያ ምድጃ(Stove) ሲሆን በዋናነት ማንደጃ ወይም ማቀጣጠያ ክፍል/2/፣ የታመቀ ንፋስ መስጫ/6/፣ የዘይት ማጠራቀሚያ ጋን/7/፣ ዘይት መጥኖ እሚልክ መቆጣጠሪያ/8/፣ ከመቆጣጠሪው ወደ ማንደጃ ክፍል የሚልክ ቱቦ/4/ እና ንፋስ መላኪያ ቱቦን የያዘ ተደርጎ የተሰራ ወጪ ቆጣቢና አካባቢን ከብክለት ጉዳት የሚቀንስ የማብሰያ ምድጃ(Stove) ነው።

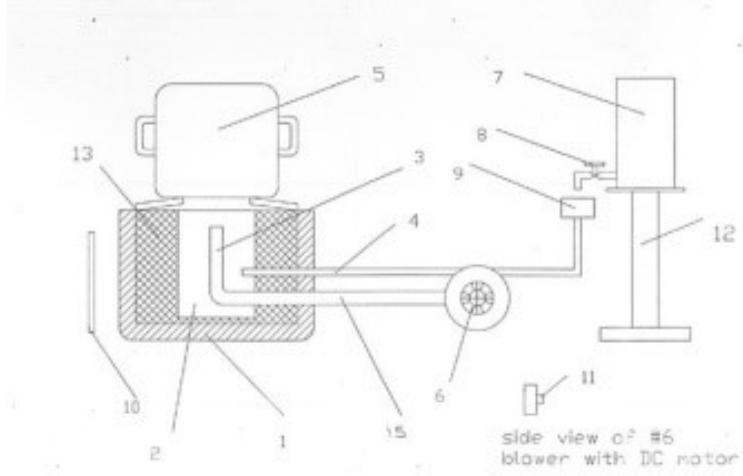

ET/U/2023/4326

አመልካች ሰለሙን ተ/ሃይማኖት ኪዳኑ አጭር ይዘቱ ከታች ለተመለከተው አነስተኛ ፈጠራ የግልጋሎት ሞዴል የምስክር ወረቀት እንዲሰጣቸው የጠየቁ በመሆኑ ይህ አነስተኛ ፈጠራ የእኔ ነው ወይም ከዚህ በፊት በኢትዮጵያ ውስጥ ጥቅም ላይ ውሏል ባይ ካለ ይህ ማስታወቂያ በጋዜጣ ከወጣበት ቀን ጀምሮ ባሉት ስድሳ (60) ቀናት ውስጥ የተቃዋሞ ማመልከቻውን ለኢትዮጵያ አእምሯዊ ንብረት ባለስልጣን ሊያቀርብ የሚችል መሆኑን እየገለጽን፤ በተባለው ጊዜ ውስጥ የተቃዋሞ ማመልከቻውን ካላቀረበ በሕጉ መሠረት ባለስልጣን መስሪያ ቤቱ ለአመልካቹ የጥበቃ ማረጋገጫ ሠርተፊኬት የሚሰጥ መሆኑን ያስታውቃል።

አነስተኛ ፈጠራው ከተረፈ ምርት (ብርኬት) የሚሰራ ምድጃ ነው። ይህ ፈጠራ ከተረፈ ምርት ከወዳደቁ ተቀጣጣይ ነገሮች ቆሻሻ የተሰራ ኣርተፍሻል ከሰል (ብርኬት) የሚሰራ የእንጀራና የጠላ ቂጣ እና ሌሎች ለማብሰል የሚያገለግል ምሕረት ምድጃ ሁኖ መቀመጫ የሚመስል ፍሬም /1/፣ ከብረት የተሰራ የምድጃ መቀመጫ /2/፣ እንጀራ የሚጋገርበት ሸክላ ምድጃ /3/፣ የምድጃ ክዳን /4/፣ ምድጃው የሚሸከም ክብ ብረት /5/፣ ተዘዋዋሪ ፒን /6/፣ የተረፈ ከሰል(ብርኬት) ማስወገጃ /7/፣ ምድጃ /8/፣ ኣሳሪ ብሎን /9/፣ የምድጃው ኣንቀሳቃሽ /10/፣ ኣጋዠ ፒን /11/፣ የምድጃ መቀመጫ /12/ እና Hinge /13/ ያለው ሁኖ ያለ ምንም እንጨት እና ኤለትሪክ ኣጋዥነት ከተረፈ ምርት የተሰራ ከሰል (ብርኬት) ተጠቅሞ እንጀራ፣ የጠላ ቂጣ፣ ወጥ፣ እና ሌሎች ስራዎች ለመስራት እንዲያመች ምድጃው እንዲቀሳቀስ ተደርጎ ዲዛይን የተደረገ የፈጠራ የፈጠራ ወጤት ነው።



ET/U/2023/4327

አመልካች Dawit Ketema Teka አጭር ይዘቱ ከታች ለተመለከተው አነስተኛ ፈጠራ የግልጋሎት ሞዴል የምስክር ወረቀት እንዲሰጣቸው የጠየቁ በመሆኑ ይህ አነስተኛ ፈጠራ

የእኔ ነው ወይም ከዚህ በፊት በኢትዮጵያ ውስጥ ጥቅም ላይ ውሏል ባይ ካለ ይህ ማስታወቂያ በጋዜጣ ከወጣበት ቀን ጀምሮ ባሉት ስድሳ (60) ቀናት ውስጥ የተቃወሞ ማመልከቻውን ለኢትዮጵያ አእምሮታዊ ንብረት ባለስልጣን ሊያቀርብ የሚችል መሆኑን እየገለጽን፤ በተባለው ጊዜ ውስጥ የተቃወሞ ማመልከቻውን ካላቀረበ በሕጉ መሠረት ባለስልጣን መስሪያ ቤቱ ለአመልካቹ የጥበቃ ማረጋገጫ ሠርተፊኬት የሚሰጥ መሆኑን ያስታውቃል።

The title of the minor invention is **Portable Biogas Digester having a Mixer and Producing High Flame**. This invention is a portable biogas digester designed for efficient and high-flame biogas production and it features a concealed drum /1/, waste inlet /2/, slurry valve /3/, cleaning valve /4/, mixer /5/, gas chamber /6/, gas overflow valve /7/, gas outlet valve /8/, inside slurry pipe /9/, gas nipple /10/ and mixer handle /11/ and the digester prevents the bad smell and the formation of scum inside the biogas digester.

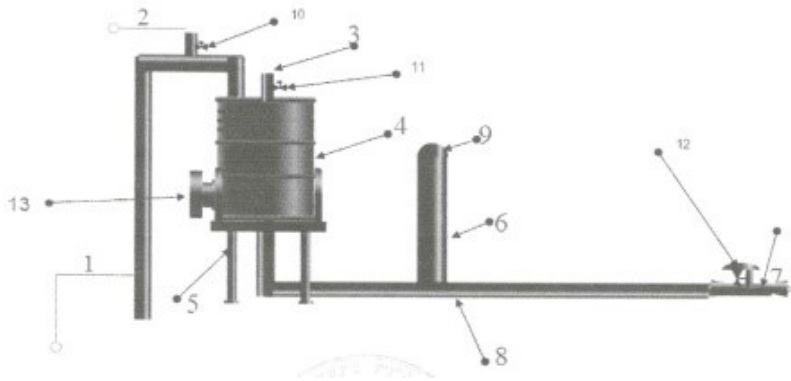

ET/U/2023/4328

አመልካች ያፊድ እስጢፋኖስ ጳውሎስ አጭር ይዘቱ ከታች ለተመለከተው አነስተኛ ፈጠራ የግልጋሎት ሞዴል የምስክር ወረቀት እንዲሰጣቸው የጠየቁ በመሆኑ ይህ አነስተኛ ፈጠራ የእኔ ነው ወይም ከዚህ በፊት በኢትዮጵያ ውስጥ ጥቅም ላይ ውሏል ባይ ካለ ይህ ማስታወቂያ በጋዜጣ ከወጣበት ቀን ጀምሮ ባሉት ስድሳ (60) ቀናት ውስጥ የተቃወሞ ማመልከቻውን ለኢትዮጵያ አእምሮታዊ ንብረት ባለስልጣን ሊያቀርብ የሚችል መሆኑን እየገለጽን፤ በተባለው ጊዜ ውስጥ የተቃወሞ ማመልከቻውን ካላቀረበ በሕጉ መሠረት ባለስልጣን መስሪያ ቤቱ ለአመልካቹ የጥበቃ ማረጋገጫ ሠርተፊኬት የሚሰጥ መሆኑን ያስታውቃል።

አነስተኛ ፈጠራው የኬኔቶ መጠጥ በዱቄት መልክ የማዘጋጀት ዘዴ ነው። ይህ ፈጠራ ከዚህ ቀደም የሚታወቀውን የኬኔቶ መጠጥ በዱቄት መልክ አዘጋጅቶ የመጣ ሲሆን የቀድሞ የኬኔቶ አሰራርን ተከትሎ በአምስት ዓይነት ጣዕም በዋናነት በቀረፋ፣ ብርቱካን፣ ማር፣ ኮላ፣ ሎሚ ከሚባሉት ማጣፈጫ በመጠቀም በዱቄት መልክ የሚዘጋጅ የኬኔቶ መጠጥ ነው።

ET/U/2023/4329

አመልካች ሲሳይ ፋንታ እና ድሬዳዎ ዩኒቨርሲቲ ቴክኖሎጂ ኢንስቲትዩት አጭር ይዘቱ ከታች ለተመለከተው አነስተኛ ፈጠራ የግልጋሎት ሞዴል የምስክር ወረቀት እንዲሰጣቸው የጠየቁ በመሆኑ ይህ አነስተኛ ፈጠራ የእኔ ነው ወይም ከዚህ በፊት በኢትዮጵያ ውስጥ ጥቅም ላይ ውሏል ባይ ካለ ይህ ማስታወቂያ በጋዜጣ ከወጣበት ቀን ጀምሮ ባሉት ስድሳ (60) ቀናት ውስጥ የተቃወሞ ማመልከቻውን ለኢትዮጵያ አእምሯዊ ንብረት ባለስልጣን ሊያቀርብ የሚችል መሆኑን እየገለጽን፤ በተባለው ጊዜ ውስጥ የተቃወሞ ማመልከቻውን ካላቀረበ በሕገ መሠረት ባለስልጣን መስሪያ ቤቱ ለአመልካቹ የጥበቃ ማረጋገጫ ሠርተፊኬት የሚሰጥ መሆኑን ያስታውቃል።

አነስተኛ ፈጠራው ቀላል ማቀዝቀዣ ማሽን ነው። ይህ ፈጠራ ሴፈር ፍሪጅ ሆኖ በዋናነት /1/ የቁሳቁስ መያዣ (ፍራፍሬ፣ አትክልት፣ መጠጥ፣ ሥጋ፣ ውሃ፣ ወዘተ ምርቶች) /2/ ፋን /3/ ሙቀት ማስመጫ (Heat Sink) /4/ ፔልቲየር ሞጁል /5/ የማቀዝቀዣ ቻምበር እና /6/ አክቲቪትድ ካርቦን መያዣ የያዘ ነው።

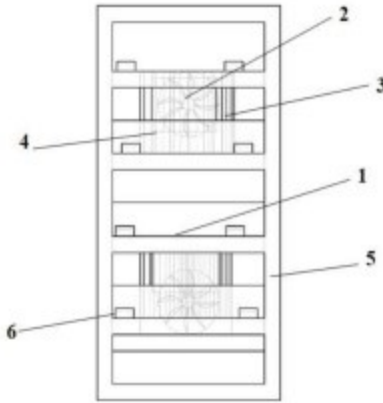

ET/U/2023/4330

አመልካች አሊ ኩመል ሽሪፍ እና አቡበከር አብዱልሃኪም ሙሃመድ አጭር ይዘቱ ከታች ለተመለከተው አነስተኛ ፈጠራ የግልጋሎት ሞዴል የምስክር ወረቀት እንዲሰጣቸው የጠየቁ በመሆኑ ይህ አነስተኛ ፈጠራ የእኔ ነው ወይም ከዚህ በፊት በኢትዮጵያ ውስጥ ጥቅም ላይ ውሏል ባይ ካለ ይህ ማስታወቂያ በጋዜጣ ከወጣበት ቀን ጀምሮ ባሉት ስድሳ (60) ቀናት ውስጥ የተቃወሞ ማመልከቻውን ለኢትዮጵያ አእምሯዊ ንብረት ባለስልጣን ሊያቀርብ የሚችል

መሆኑን እየገለጸን፤ በተባለው ጊዜ ውስጥ የተቃውሞ ማመልከቻውን ካላቀረበ በሕጉ መሠረት ባለስልጣን መስሪያ ቤቱ ለአመልካቹ የጥበቃ ማረጋገጫ ሠርተፊኬት የሚሰጥ መሆኑን ያስታውቃል።

አነስተኛ ፈጠራው የፕሪንተር እና የኮፒ ማሽን ቀለም ነው። ይህ ፈጠራ ለፕሪንተር እና ለኮፒ ማሽን የሚያገለግል ቀለም ሆኖ በዋናነት ካርቦን (Carbon)፣ አይረን ኦክሳይድ (Iron oxide) እና ፕላስቲክ በመጠቀም የሚሰራ እና ከዚህም በተጨማሪ ሲሊካ (silica)፣ ዋክስ (Wax) በማዋሃድ እና አንድ ላይ በማቅለጥ የሚዘጋጅ ሲሆን በመጨረሻም የቀለጠውን ወህድ አድርቆ በመፍጨት የሚዘጋጅ ቀለም ነው።

ET/U/2023/4331

አመልካች Kalkidan Geresu, Derartu Dereje, Elbetel Taye, Abraham Abebe, Ermiyas Mitiku, Natnael Abraham, Sumeya Ogeto, and Nejat Worku አጭር ይዘቱ ከታች ለተመለከተው አነስተኛ ፈጠራ የግልጋሎት ሞዴል የምስክር ወረቀት እንዲሰጣቸው የጠየቁ በመሆኑ ይህ አነስተኛ ፈጠራ የእኔ ነው ወይም ከዚህ በፊት በኢትዮጵያ ውስጥ ጥቅም ላይ ውሏል ባይ ካለ ይህ ማስታወቂያ በጋዜጣ ከወጣበት ቀን ጀምሮ ባሉት ስድሳ (60) ቀናት ውስጥ የተቃውሞ ማመልከቻውን ለኢትዮጵያ አእምሯዊ ንብረት ባለስልጣን ሊያቀርብ የሚችል መሆኑን እየገለጸን፤ በተባለው ጊዜ ውስጥ የተቃውሞ ማመልከቻውን ካላቀረበ በሕጉ መሠረት ባለስልጣን መስሪያ ቤቱ ለአመልካቹ የጥበቃ ማረጋገጫ ሠርተፊኬት የሚሰጥ መሆኑን ያስታውቃል።

The title of the minor invention is **Wearable Phototherapy Device for Low Resource Setting**. Based on the innovation, wearable phototherapy devices combined with vital sign monitoring have been developed for the treatment of newborns with jaundice under the close supervision of the mother and enhances the surface area of the phototherapy treatment containing three main subsystems: a power supply /8/ a blue LED light source /9/ and a display /2/ and monitoring system.

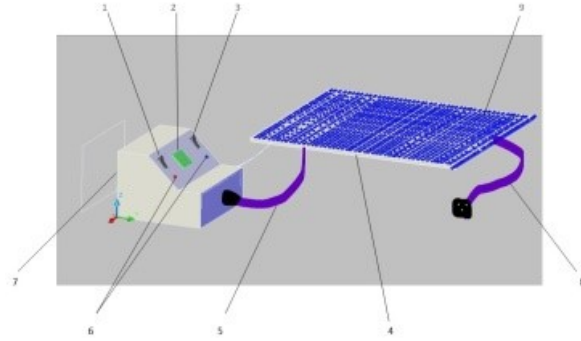

ET/U/2023/4332

አመልካች ኢንጂነር እሸቱ ደሳለኝ አጭር ይዘቱ ከታች ለተመለከተው አነስተኛ ፈጠራ የግልጋሎት ሞዴል የምስክር ወረቀት እንዲሰጣቸው የጠየቁ በመሆኑ ይህ አነስተኛ ፈጠራ የእኔ ነው ወይም ከዚህ በፊት በኢትዮጵያ ውስጥ ጥቅም ላይ ውሏል ባይ ካለ ይህ ማስታወቂያ በጋዜጣ ከወጣበት ቀን ጀምሮ ባሉት ስድሳ (60) ቀናት ውስጥ የተቃወሞ ማመልከቻውን ለኢትዮጵያ አእምሯዊ ንብረት ባለስልጣን ሊያቀርብ የሚችል መሆኑን እየገለጸን፤ በተባለው ጊዜ ውስጥ የተቃወሞ ማመልከቻውን ካላቀረበ በሕጉ መሠረት ባለስልጣን መስሪያ ቤቱ ለአመልካቹ የጥበቃ ማረጋገጫ ሠርተፊኬት የሚሰጥ መሆኑን ያስታውቃል።

አነስተኛ ፈጠራው የተለያዩ ፈሳሽ ሳሙናዎችን በድፍድፍ (concentrate) መልክ የማዘጋጀት ዘዴ ነው። ይህ ፈጠራ ፈሳሽ ሳሙናዎችን ለማምረት ያስፈልግ የነበረውን ውሃ በዋናነት በማስቀረት ድፍድፍ (concentrate) ውህድ ማዘጋጀትና የመጨረሻ ምርቱን ለማምረት የሚያስፈልጉትን ሁሉንም ጥሬ ዕቃዎች ሙሉ በሙሉ የያዘ ውህድ ሆኖ ወደሚፈለገው ሩቅ ቦታ በቀላሉ በመውሰድ እና አንዱን ኪግ ድፍድፍ (concentrate) ከ4-6 ኪሎ በሚደርስ በአከባቢው በሚገኝ ንጹህ ውሃ በመጠጥጥ ወደ ፈሳሽ ሳሙናነት መቀየር የሚቻል የሳሙና አመራረትና ሂደትን የያዘ ነው።

ET/U/2023/4333

አመልካች ወንደሰን ነገሥ ቱፋ አጭር ይዘቱ ከታች ለተመለከተው አነስተኛ ፈጠራ የግልጋሎት ሞዴል የምስክር ወረቀት እንዲሰጣቸው የጠየቁ በመሆኑ ይህ አነስተኛ ፈጠራ የእኔ ነው ወይም ከዚህ በፊት በኢትዮጵያ ውስጥ ጥቅም ላይ ውሏል ባይ ካለ ይህ ማስታወቂያ በጋዜጣ ከወጣበት ቀን ጀምሮ ባሉት ስድሳ (60) ቀናት ውስጥ የተቃወሞ ማመልከቻውን ለኢትዮጵያ አእምሯዊ ንብረት ባለስልጣን ሊያቀርብ የሚችል መሆኑን እየገለጸን፤ በተባለው ጊዜ ውስጥ የተቃወሞ ማመልከቻውን ካላቀረበ በሕጉ መሠረት ባለስልጣን መስሪያ ቤቱ ለአመልካቹ የጥበቃ ማረጋገጫ ሠርተፊኬት የሚሰጥ መሆኑን ያስታውቃል።

አነስተኛ ፈጠራው የኤሌትሪክና ጸሀይ ሀይል ማጠራቀሚያ ማሽን ነው። ይህ ፈጠራ ዘርፈ ብዙ አገልግሎት ያለው የኤሌትሪክና የጸሀይ ሀይል ማጠራቀሚያ ማሽንን ሲሆኖ በኪስ ለመያዝ ቀላል አራት መዳዘን አንስተኛ ሳጥን ቅርጽ ያለው /1/ ከለይ ሶላር ፓኔል /2/ የሀይል ማብሪያ ማጥፊያ /3/ ፍላሽ መሰኪያ /4/ ኤሌትሪክ ቻርጅ ማረጋገጫ /5/ የሙዚቃ ማጫዎቻ፣ የሬዲዮ መስሚያና የብሉቱዝ ማገናኛ በዲጂታል በቁጥርና በፊደል በመጻፍ በደማቁ በማብራት የሚሳይ እንዲሁም በድመጽ በማሰማት አገልግሎት የሚሰጥ ማሽን ነው።

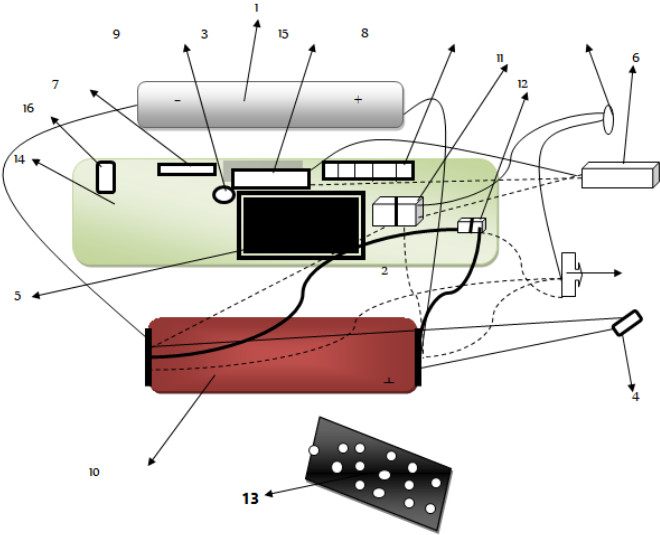

ET/U/2023/4334

አመልካች ወንደሰን ነገዎ ቴፋ አጭር ይዘቱ ከታች ለተመለከተው አነስተኛ ፈጠራ የግልጋሎት ሞዴል የምስክር ወረቀት እንዲሰጣቸው የጠየቁ በመሆኑ ይህ አነስተኛ ፈጠራ የእኔ ነው ወይም ከዚህ በፊት በኢትዮጵያ ውስጥ ጥቅም ላይ ውሏል ባይ ካለ ይህ ማስታወቂያ በጋዜጣ ከወጣበት ቀን ጀምሮ ባሉት ስድሳ (60) ቀናት ውስጥ የተቃወሞ ማመልከቻውን ለኢትዮጵያ አእምሯዊ ንብረት ባለስልጣን ሊያቀርብ የሚችል መሆኑን እየገለጸን፤ በተባለው ጊዜ ውስጥ የተቃወሞ ማመልከቻውን ካላቀረበ በሕገ መሠረት ባለስልጣን መሰሪያ ቤቱ ለአመልካቹ የጥበቃ ማረጋገጫ ሠርተፊኬት የሚሰጥ መሆኑን ያስታውቃል።

አነስተኛ ፈጠራው የእጽዋት ማዳበሪያ አዘገጃጀት ዘዴ ነው። ይህ ፈጠራ የእጽዋት ማዳበሪያ አዘገጃጀት ዘዴ ሆኖ ለየትኛውም አይነት እጽዋት የሚያገለግል ሲሆን በዋናነት ናይትሮጅን፣ ፎስፈረስ፣ ፖታሺየም፣ ካልሺየም፣ ማግኒዥየም፣ የአትክልት ተረፈ ምረቶች፣ የእንስሳት ፍግ፣ አጥንት፣ የእንቁላል ቅርፊትና ፍራ ተፈጭቶ አንድ ላይ በመደባለቅ ውህደቱን አንዲያፈጥነው ውሃ እና እርሾ ጋር አብሮ በማዋሀድ የሚዘገጅ የማደበሪያ አዘገጃጀት ሂደት ነው።

ET/U/2023/4335

አመልካች ነቢህ ነስፋ አጭር ይዘቱ ከታች ለተመለከተው አነስተኛ ፈጠራ የግልጋሎት ሞዴል የምስክር ወረቀት እንዲሰጣቸው የጠየቁ በመሆኑ ይህ አነስተኛ ፈጠራ የእኔ ነው ወይም ከዚህ በፊት በኢትዮጵያ ውስጥ ጥቅም ላይ ውሏል ባይ ካለ ይህ ማስታወቂያ በጋዜጣ ከወጣበት ቀን ጀምሮ ባሉት ስድሳ (60) ቀናት ውስጥ የተቃወሞ ማመልከቻውን ለኢትዮጵያ አእምሯዊ ንብረት ባለስልጣን ሊያቀርብ የሚችል መሆኑን እየገለጸን፤ በተባለው ጊዜ ውስጥ የተቃወሞ ማመልከቻውን ካላቀረበ በሕጉ መሠረት ባለስልጣን መስሪያ ቤቱ ለአመልካቹ የጥበቃ ማረጋገጫ ሠርተፊኬት የሚሰጥ መሆኑን ያስታውቃል።

አነስተኛ ፈጠራው ተሽከርካሪ ላይ የሚገጠም አደጋን የሚከላከል ማሽን ነው። ይህ ፈጠራ በተሽከርካሪ ምክንያት የሚደርሰውን አደጋ የሚከላከል ሲሆን በተገጠሙለት ሴንሰሮች አማካኝነት እንደ ባር ኮድ ሪደር የአሽከርካሪውን የብቃት ማረጋገጫ ሴንስ የሚያደርግ እንዲሁም የጤና ጉድለት ሊጠቀማቸው የሚችላቸውን ሱሶች ከመጠን በላይ አልኮል ሲጋራ እፅ አሽከርካሪው ከነዚህ ያልፀዳ ካልሆነ የማሽኑ የመኪናውን መሪ የማይሽከረከር ይሆናል እንዲሁም ተሽከርካሪው በማሽኑ አምካኝነት ከምንም ነገር ጋር የማይጋጭ በIR sensor በተወሰነ ርቀት ላይ ያለን ማንኛውም ነገር ፍጥነቱን ሴንስ በማድረግ ባለበት የለምንም አደጋ እንዲቆም ያደርገዋል ይህንን ሁሉ ተግባር የያዘ እና ውዱን የሰውን ልጅ ህይወት ንብረን የሚታደግ ማሽን ነው። ማሽኑ በተገጠመለት ሲስተም መሰረት ከ ላይ የተጠቀሱትን ሁሉንም wheel እና ሌሎቹን የመኪናውን ፓርት በመኑ ይከላከላል።

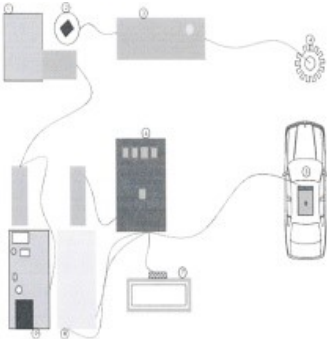

ET/U/2023/4336

አመልካች Mesfin T.Anshebo አጭር ይዘቱ ከታች ለተመለከተው አነስተኛ ፈጠራ የግልጋሎት ሞዴል የምስክር ወረቀት እንዲሰጣቸው የጠየቁ በመሆኑ ይህ አነስተኛ ፈጠራ የእኔ ነው ወይም ከዚህ በፊት በኢትዮጵያ ውስጥ ጥቅም ላይ ውሏል ባይ ካለ ይህ ማስታወቂያ በጋዜጣ ከወጣበት ቀን ጀምሮ ባሉት ስድሳ (60) ቀናት ውስጥ የተቃውሞ ማመልከቻውን ለኢትዮጵያ አእምሯዊ ንብረት ባለስልጣን ሊያቀርብ የሚችል መሆኑን እየገለጽን፤ በተባለው ጊዜ ውስጥ የተቃውሞ ማመልከቻውን ካላቀረበ በሕገ መሠረት ባለስልጣን መስሪያ ቤቱ ለአመልካቹ የጥበቃ ማረጋገጫ ሠርተፊኬት የሚሰጥ መሆኑን ያስታውቃል።

The title of the minor invention is **Digital Platform for Quality Tourist Information Provision**. The idea of tourist resource through digital plat form builds on the tourism strengths by increasing the frequency of intensity and quality services... FIG. 1 is a block Figure illustrating the basic layout of a digital Tourism system Data Base according to an embodiment of the present invention; FIG. 2 is a flow chart illustrating the flow of tourist route map for different tourist sites that is natural cultural and historical sites. Fig 3 depicts Web based and different Apps supported tourist Quality Tourism Information delivery plat form for different tourist sites that is natural cultural and historical sites The present invention relates to a system for providing Quality Tourism Information (QTT) specific to a particular geographic area, in real time comprising: web-enabled sources and databases tourist attractions and resources to avail digital tourist information plat form is presented in figure 1,2 and 3..below.

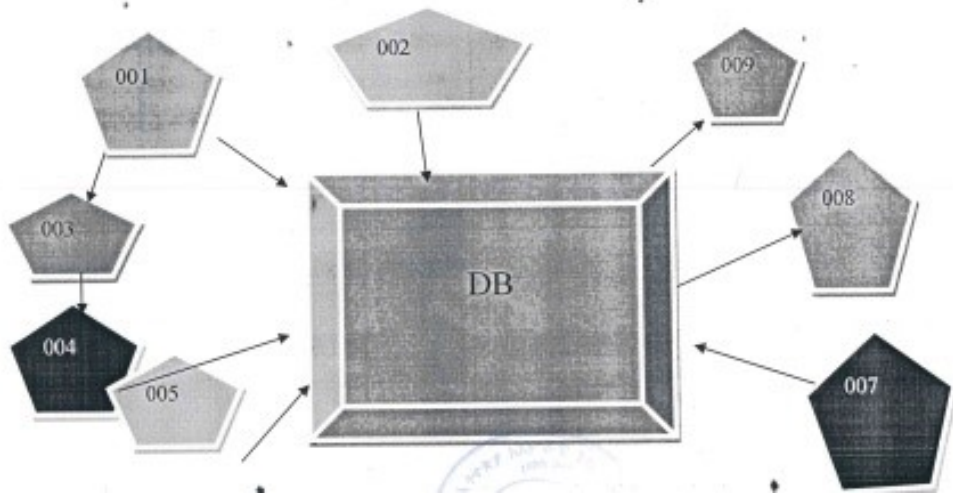

ET/U/2023/4337

አመልካች Dr. Muluwerk Atsbha Asefa አጭር ይዘቱ ከታች ለተመለከተው አነስተኛ ፈጠራ የግልጋሎት ሞዴል የምስክር ወረቀት እንዲሰጣቸው የጠየቁ በመሆኑ ይህ አነስተኛ ፈጠራ የእኔ ነው ወይም ከዚህ በፊት በኢትዮጵያ ውስጥ ጥቅም ላይ ውሏል ባይ ካለ ይህ ማስታወቂያ በጋዜጣ ከወጣበት ቀን ጀምሮ ባሉት ስድሳ (60) ቀናት ውስጥ የተቃውሞ ማመልከቻውን ለኢትዮጵያ አእምሯዊ ንብረት ባለስልጣን ሊያቀርብ የሚችል መሆኑን እየገለጸን፤ በተባለው ጊዜ ውስጥ የተቃውሞ ማመልከቻውን ካላቀረበ በሕጉ መሠረት ባለስልጣን መስሪያ ቤቱ ለአመልካቹ የጥበቃ ማረጋገጫ ሠርተፊኬት የሚሰጥ መሆኑን ያስታውቃል።

The title of the minor invention is **Epilepsy medicine and method of preparation**. In this invention Epilepsy medicine and method of preparation is prepared from desert plants means from leave verbascum sinaiticum, leave tagetes minuta, root Withania somnifera, additive capparis tomentosa, and additive carissa edulis. It is also prepared by using and combining honey and butter as ingredients. It is a preparation method that cures sick people by anointing it after meals, swallowing it before meals in the morning, and treating it in a short time is a healing method.

ET/U/2023/4338

አመልካች Dr. Muluwerk Atsbha Asefa አጭር ይዘቱ ከታች ለተመለከተው አነስተኛ ፈጠራ የግልጋሎት ሞዴል የምስክር ወረቀት እንዲሰጣቸው የጠየቁ በመሆኑ ይህ አነስተኛ ፈጠራ የእኔ ነው ወይም ከዚህ በፊት በኢትዮጵያ ውስጥ ጥቅም ላይ ውሏል ባይ ካለ ይህ ማስታወቂያ በጋዜጣ ከወጣበት ቀን ጀምሮ ባሉት ስድሳ (60) ቀናት ውስጥ የተቃውሞ ማመልከቻውን ለኢትዮጵያ አእምሯዊ ንብረት ባለስልጣን ሊያቀርብ የሚችል መሆኑን እየገለጸን፤ በተባለው ጊዜ ውስጥ የተቃውሞ ማመልከቻውን ካላቀረበ በሕጉ መሠረት ባለስልጣን መስሪያ ቤቱ ለአመልካቹ የጥበቃ ማረጋገጫ ሠርተፊኬት የሚሰጥ መሆኑን ያስታውቃል።

The title of the minor invention is **Skin cancer medicine and method of preparation**. In this invention skin cancer medicine and method of preparation is prepared from desert plants means from Leave cucumis ficifolius, Leave dorstenia, and root asparagus flagellaris. It is also prepared by using and combining butter as ingredient. It is a preparation method that cures sick people by anointing it before meals in the morning, and treating it in a short time is a healing method.

ET/U/2023/4339

አመልካች Dr. Muluwerk Atsbha Asefa አጭር ይዘቱ ከታች ለተመለከተው አነስተኛ ፈጠራ የግልጋሎት ሞዴል የምስክር ወረቀት እንዲሰጣቸው የጠየቁ በመሆኑ ይህ አነስተኛ ፈጠራ የእኔ ነው ወይም ከዚህ በፊት በኢትዮጵያ ውስጥ ጥቅም ላይ ውሏል ባይ ካለ ይህ ማስታወቂያ በጋዜጣ ከወጣበት ቀን ጀምሮ ባሉት ስድሳ (60) ቀናት ውስጥ የተቃዋሞ ማመልከቻውን ለኢትዮጵያ አእምሯዊ ንብረት ባለስልጣን ሊያቀርብ የሚችል መሆኑን እየገለጸን፤ በተባለው ጊዜ ውስጥ የተቃዋሞ ማመልከቻውን ካላቀረበ በሕጉ መሠረት ባለስልጣን መስሪያ ቤቱ ለአመልካቹ የጥበቃ ማረጋገጫ ሠርተፊኬት የሚሰጥ መሆኑን ያስታውቃል።

The title of the minor invention is **Gangrene medicine and method of preparation**. In this invention gangrene medicine and method of preparation is prepared from desert plants means from leave stephania abyssinica, leave clutia abyssinica, root asparagus flagellaris, and leave malva verticillata. It is also prepared by using and combining honey and butter as ingredients. It is a preparation method that cures sick people by anointing it after meals, swallowing it before meals in the morning, and treating it in a short time is a healing method.

ET/U/2023/4340

አመልካች Dr. Muluwerk Atsbha Asefa አጭር ይዘቱ ከታች ለተመለከተው አነስተኛ ፈጠራ የግልጋሎት ሞዴል የምስክር ወረቀት እንዲሰጣቸው የጠየቁ በመሆኑ ይህ አነስተኛ ፈጠራ የእኔ ነው ወይም ከዚህ በፊት በኢትዮጵያ ውስጥ ጥቅም ላይ ውሏል ባይ ካለ ይህ ማስታወቂያ በጋዜጣ ከወጣበት ቀን ጀምሮ ባሉት ስድሳ (60) ቀናት ውስጥ የተቃዋሞ ማመልከቻውን ለኢትዮጵያ አእምሯዊ ንብረት ባለስልጣን ሊያቀርብ የሚችል መሆኑን እየገለጸን፤ በተባለው ጊዜ ውስጥ የተቃዋሞ ማመልከቻውን ካላቀረበ በሕጉ መሠረት ባለስልጣን መስሪያ ቤቱ ለአመልካቹ የጥበቃ ማረጋገጫ ሠርተፊኬት የሚሰጥ መሆኑን ያስታውቃል።

The title of the minor invention is **Hepatitis medicine and method of preparation**. In this invention hepatitis medicine and method of preparation is prepared from desert plants means from leave Leave solanecio gigas, and fruit clerodendrum myricoides. It is also prepared by using and combining honey as ingredient. It is

a preparation method that cures sick people by swallowing it before meals in the morning, and treating it in a short time is a healing method.

ET/U/2023/4341

አመልካች Dr. Muluwerk Atsbha Asefa አጭር ይዘቱ ከታች ለተመለከተው አነስተኛ ፈጠራ የግልጋሎት ሞዴል የምስክር ወረቀት እንዲሰጣቸው የጠየቁ በመሆኑ ይህ አነስተኛ ፈጠራ የእኔ ነው ወይም ከዚህ በፊት በኢትዮጵያ ውስጥ ጥቅም ላይ ውሏል ባይ ካለ ይህ ማስታወቂያ በጋዜጣ ከወጣበት ቀን ጀምሮ ባሉት ስድሳ (60) ቀናት ውስጥ የተቃወሞ ማመልከቻውን ለኢትዮጵያ አእምሯዊ ንብረት ባለስልጣን ሊያቀርብ የሚችል መሆኑን እየገለጽን፤ በተባለው ጊዜ ውስጥ የተቃወሞ ማመልከቻውን ካላቀረበ በሕጉ መሠረት ባለስልጣን መስሪያ ቤቱ ለአመልካቹ የጥበቃ ማረጋገጫ ሠርተፊኬት የሚሰጥ መሆኑን ያስታውቃል።

The title of the minor invention is **Eczema medicine and method of preparation**. In this invention eczema medicine and method of preparation is prepared from desert plants means from Leave kalanchoe blossfeldiana, and Leave Leonotis ocyimifolia. It is also prepared by using and combining butter as ingredient. It is a preparation method that cures sick people by anointing it after meals, and treating it in a short time is a healing method.

ET/U/2023/4342

አመልካች Dr. Muluwerk Atsbha Asefa አጭር ይዘቱ ከታች ለተመለከተው አነስተኛ ፈጠራ የግልጋሎት ሞዴል የምስክር ወረቀት እንዲሰጣቸው የጠየቁ በመሆኑ ይህ አነስተኛ ፈጠራ የእኔ ነው ወይም ከዚህ በፊት በኢትዮጵያ ውስጥ ጥቅም ላይ ውሏል ባይ ካለ ይህ ማስታወቂያ በጋዜጣ ከወጣበት ቀን ጀምሮ ባሉት ስድሳ (60) ቀናት ውስጥ የተቃወሞ ማመልከቻውን ለኢትዮጵያ አእምሯዊ ንብረት ባለስልጣን ሊያቀርብ የሚችል መሆኑን እየገለጽን፤ በተባለው ጊዜ ውስጥ የተቃወሞ ማመልከቻውን ካላቀረበ በሕጉ መሠረት ባለስልጣን መስሪያ ቤቱ ለአመልካቹ የጥበቃ ማረጋገጫ ሠርተፊኬት የሚሰጥ መሆኑን ያስታውቃል።

The title of the minor invention is **Arthritis medicine and method of preparation**. In this invention Arthritis medicine and method of preparation is prepared from desert plants means from leave buddleja polystachya, leave tagetes minuta, root pentas schimperiana. It is also prepared by using and combining butter as ingredient. It is a preparation method that cures sick people by anointing it before meals in the morning, and treating it in a short time is a healing method.

ET/U/2023/4343

አመልካች Dr. Muluwerk Atsbha Asefa አጭር ይዘቱ ከታች ለተመለከተው አነስተኛ ፈጠራ የግልጋሎት ሞዴል የምስክር ወረቀት እንዲሰጣቸው የጠየቁ በመሆኑ ይህ አነስተኛ ፈጠራ የእኔ ነው ወይም ከዚህ በፊት በኢትዮጵያ ውስጥ ጥቅም ላይ ውሏል ባይ ካለ ይህ ማስታወቂያ በጋዜጣ ከወጣበት ቀን ጀምሮ ባሉት ስድሳ (60) ቀናት ውስጥ የተቃዋሞ ማመልከቻውን ለኢትዮጵያ አእምሯዊ ንብረት ባለስልጣን ሊያቀርብ የሚችል መሆኑን እየገለጸን፤ በተባለው ጊዜ ውስጥ የተቃዋሞ ማመልከቻውን ካላቀረበ በሕጉ መሠረት ባለስልጣን መስሪያ ቤቱ ለአመልካቹ የጥበቃ ማረጋገጫ ሠርተፊኬት የሚሰጥ መሆኑን ያስታውቃል።

The title of the minor invention is **Infertility medicine and method of preparation**. In this invention infertility medicine and method of preparation is prepared from desert plants means from leave malva verticillata, root thalictrum rhynchocarpum, and root verbena officinalis. It is also prepared by using and combining milk as ingredient. This medicine is a preparation method that can save people who have problems with birth by drinking it in the morning before meals for a short time.

ET/U/2023/4344

አመልካች Dr. Muluwerk Atsbha Asefa አጭር ይዘቱ ከታች ለተመለከተው አነስተኛ ፈጠራ የግልጋሎት ሞዴል የምስክር ወረቀት እንዲሰጣቸው የጠየቁ በመሆኑ ይህ አነስተኛ ፈጠራ የእኔ ነው ወይም ከዚህ በፊት በኢትዮጵያ ውስጥ ጥቅም ላይ ውሏል ባይ ካለ ይህ ማስታወቂያ በጋዜጣ ከወጣበት ቀን ጀምሮ ባሉት ስድሳ (60) ቀናት ውስጥ የተቃዋሞ ማመልከቻውን ለኢትዮጵያ አእምሯዊ ንብረት ባለስልጣን ሊያቀርብ የሚችል መሆኑን እየገለጸን፤ በተባለው ጊዜ ውስጥ የተቃዋሞ ማመልከቻውን ካላቀረበ በሕጉ መሠረት ባለስልጣን መስሪያ ቤቱ ለአመልካቹ የጥበቃ ማረጋገጫ ሠርተፊኬት የሚሰጥ መሆኑን ያስታውቃል።

The title of the minor invention is **Hemorrhoid medicine and method of preparation**. In this invention hemorrhoid medicine and method of preparation is prepared from desert plants means from root stephania abyssinica, leave brucea antidysenterica, leave kalanchoe blossfeldiana, leave chenopodium ambrosioides, bark grewia fer- ruginea It is also prepared by using and combining honey and butter as ingredients. It is a preparation method that cures sick people by

anointing it after meals, swallowing it before meals in the morning, and treating it in a short time is a healing method.

ET/U/2023/4345

አመልካች አቶ ጀማል ሀሰን እና ወጣት አማር ጀማል አጭር ይዘቱ ከታች ለተመለከተው አነስተኛ ፈጠራ የግልጋሎት ሞዴል የምስክር ወረቀት እንዲሰጣቸው የጠየቁ በመሆኑ ይህ አነስተኛ ፈጠራ የእኔ ነው ወይም ከዚህ በፊት በኢትዮጵያ ውስጥ ጥቅም ላይ ውሏል ባይ ካለ ይህ ማስታወቂያ በጋዜጣ ከወጣበት ቀን ጀምሮ ባሉት ስድሳ (60) ቀናት ውስጥ የተቃወሞ ማመልከቻውን ለኢትዮጵያ አእምሯዊ ንብረት ባለስልጣን ሊያቀርብ የሚችል መሆኑን እየገለጽን፤ በተባለው ጊዜ ውስጥ የተቃወሞ ማመልከቻውን ካላቀረበ በሕጉ መሠረት ባለስልጣን መስሪያ ቤቱ ለአመልካቹ የጥበቃ ማረጋገጫ ሠርተፊኬት የሚሰጥ መሆኑን ያስታውቃል።

አነስተኛ ፈጠራው ከወዳደቁ ተረፈ ምርቶች ሲሚንቶን የሚተካ ለግንባታ የሚሆን ግብአት አዘገጃጀት ዘዴ ነው። ይህ ፈጠራ ተረፈ ምርቶችን እና ግብአቶችን በመጠቀም ለሰው ልጅ አስፈላጊ ነገሮች ከሆኑት መካከል የመኖሪያ ቤት በቀላልና ዘመናዊ የሆነና የመኖሪያ ቤትን ችግር በቀላሉ መገንባትና ከዚህ በፊት የነበረውን የከፍተኛ የብረት እና የሲሚንቶ የመገንቢያ ወጪን በመቀነስ በሲሚንቶ ፋንታ ለመተካት የሚያስችል የግንባታ ዘዴና ቀልጣፋ አገልግሎት ለመስጠት የታሰበ ግኝት ሆኖ በዋናነት የታጠበ አሸዋ፣ ሞላሰስ፣ የወዳደቀ ብርጭቆና ጠርሙስን የያዘ ነው።

ET/U/2023/4346

አመልካች እስክንድር ሰለሞን እና ደሲሳ ያደታ አጭር ይዘቱ ከታች ለተመለከተው አነስተኛ ፈጠራ የግልጋሎት ሞዴል የምስክር ወረቀት እንዲሰጣቸው የጠየቁ በመሆኑ ይህ አነስተኛ ፈጠራ የእኔ ነው ወይም ከዚህ በፊት በኢትዮጵያ ውስጥ ጥቅም ላይ ውሏል ባይ ካለ ይህ ማስታወቂያ በጋዜጣ ከወጣበት ቀን ጀምሮ ባሉት ስድሳ (60) ቀናት ውስጥ የተቃወሞ ማመልከቻውን ለኢትዮጵያ አእምሯዊ ንብረት ባለስልጣን ሊያቀርብ የሚችል መሆኑን እየገለጽን፤ በተባለው ጊዜ ውስጥ የተቃወሞ ማመልከቻውን ካላቀረበ በሕጉ መሠረት ባለስልጣን መስሪያ ቤቱ ለአመልካቹ የጥበቃ ማረጋገጫ ሠርተፊኬት የሚሰጥ መሆኑን ያስታውቃል።

አነስተኛ ፈጠራው የእንሰት ተክል ማቀነባበሪያ ማሽን ነው። ይህ የፈጠራ ስራ የእንሰት ግንድና ልጣጩን በመላግና በመፍጨት እንዲሁም የተፈጨውን በመጭመቅ የደቡብ ባህላዊ ምግቦችን እንደ ቆጮና ቡላ ያሉ ምግቦችን በቀላሉና በጥራት ማምረት የሚያስችል ሲሆን በተጨማሪም ከዚህ ተክልና መሰል ተፈጥሮ ካላቸው ተክሎች ለኬሚካልና ለወረቀት ኢንዱስትሪዎች ግብአት የሚሆን ሎንግ እና ሾርት የሌሎሎስ ፋይበርን ማውጣት የሚያስችል ማሽን ሲሆን የተሰራውም

የማሽኑን አካላት ሰድሮ በያዘው /ያቆመውን/ ክፍል(1) የእንስት ልጣጭ ወደ መላጊያ ክፍል(2) በሚያስገባው ክፍል(13) እያስገቡ ወደ፤ እንስት መላጊያውና መፍጫውን ክፍል(2) በመላክ በኤሌትሪክ ሞተር ክፍል(8) አማካኝነት በሚዞሩ ፑሊዎች ክፍል(6) የመላግና የመፍጨትን ስራ ያከናውናል ከዛም የተላገውን እንስት ወደ መጭመቂያው ክፍል (3) አጣርቶ በማሳለፊያው ክፍል(10) በማሳለፍ የተፈጨውን እንስት ወደ ሚጨምቀው ክፍል(3) ውስጥ እያጠራቅምና እየጨመቀ ወደፊት ወስዶ በማመቂያ ክፍል(4) ውስጥ በማመቅ በውስጡ የሚገኙትን ፈሳሽ ንጥረነገሮችን ወደ ክፍል(12) በማጠራቀም ቡላን በቀላሉ የሚያወጣልን ሲሆን የታመቀው ክፍል ውስጥ የሚገኘውን ጠጣር ንጥረነገር መውጫ ቫለቭ ክፍል(5) ሲወጣልን ለቆጮ መጋገሪያ የሚሆነውን ንጥረነገር ማግኘት ያስችለናል ማለት ነው።

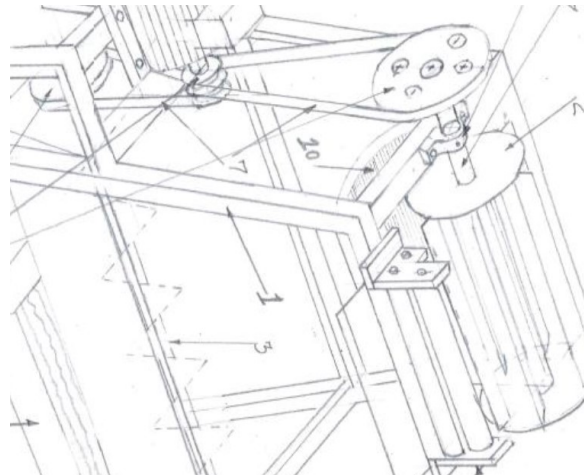

ET/U/2023/4347

አመልካች ናፊያድ መኮንን አለሙ አጭር ይዘቱ ከታች ለተመለከተው አነስተኛ ፈጠራ የግልጋሎት ሞዴል የምስክር ወረቀት እንዲሰጣቸው የጠየቁ በመሆኑ ይህ አነስተኛ ፈጠራ የእኔ ነው ወይም ከዚህ በፊት በኢትዮጵያ ውስጥ ጥቅም ላይ ውሏል ባይ ካለ ይህ ማስታወቂያ በጋዜጣ ከወጣበት ቀን ጀምሮ ባሉት ስድሳ (60) ቀናት ውስጥ የተቃዋሞ ማመልከቻውን ለኢትዮጵያ አእምሯዊ ንብረት ባለስልጣን ሊያቀርብ የሚችል መሆኑን እየገለጽን፤ በተባለው ጊዜ ውስጥ የተቃዋሞ ማመልከቻውን ካላቀረበ በሕጉ መሠረት ባለስልጣን መስሪያ ቤቱ ለአመልካቹ የጥበቃ ማረጋገጫ ሠርተፊኬት የሚሰጥ መሆኑን ያስታውቃል።

አነስተኛ ፈጠራው በማንዋል የሚሰራ ዘመናዊ መኪና ነው። ይህ ቴክኖሎጂ በማንዋል የሚሰራ መኪና ሆኖ በዋናነት ሻንሽ/1/፣ የመኪናው እግር/2/ ሲስቴም ከሻንሽ የምገናኝነት ክፍል የመኪናው ጎማ/3/፣ የመኪናው ሞሶና ፍሬን ሲስቴም አንድ ላይ ተዋህዶ የምሽከረከሪና ፍሬን የምይዝ ክፍል/4/ መሪ ሲስቴምና ኩሽኔታን፣ ሞሶና ቴስቲኒ አንድ ላይ ሆኖ መኪናውን የምዝ/5/፣ መሪውን የምቆጣጠር የጥርስ ክፍል ሲሆን ጥርሱ እየዞረ ቴስቲኒውን ወደ ግራና ቀኝ ምያዝ /6/፣ የላይኛው መሪ ክፍል ስሆን ታጣፊና መኪናው በምቆምበት ጊዜ ወደ ወስት መታጠፍ የምችል የመኪናው መቆጣጠራ /7/፣ የመኪናው ሞተር በዲፍሬንሻል አማካኝነት

ከትራንስሚሽን ጋራተገናኝቶ እግሩን የምያሽከረከር /8/፣ የሞሶና እግር ሲስቴም ከሻንሲ ጋር የምገናኝበት ስፕሪንግ/9/ ስሆን እንቅጥቃጤን ያጠፋል ይሸከማል የወሃላ እግር በኩሥኔታና፣ ሞሶ፣ ቱሶላሪ፣ ፍሬን ሲስቴም የምሽከረከርና የምሽከም/10/ የያዘ ነው።

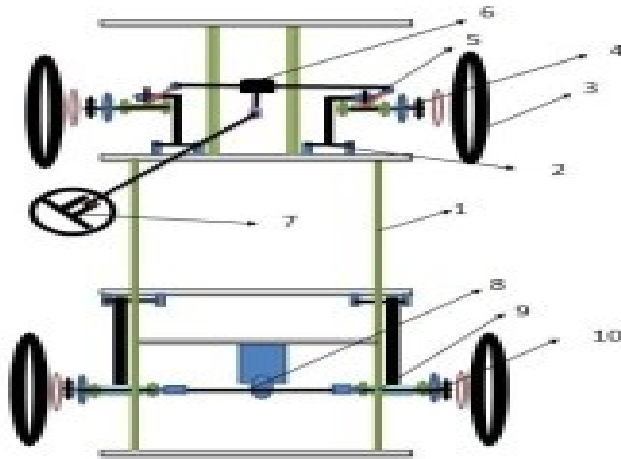

ET/U/2023/4348

አመልካች ዶ/ር ቸሩ ኮሬ ስፍር አጭር ይዘቱ ከታች ለተመለከተው አነስተኛ ፈጠራ የግልጋሎት ሞዴል የምስክር ወረቀት እንዲሰጣቸው የጠየቁ በመሆኑ ይህ አነስተኛ ፈጠራ የእኔ ነው ወይም ከዚህ በፊት በኢትዮጵያ ውስጥ ጥቅም ላይ ውሏል ባይ ካለ ይህ ማስታወቂያ በጋዜጣ ከወጣበት ቀን ጀምሮ ባሉት ስድሳ (60) ቀናት ውስጥ የተቃወሞ ማመልከቻውን ለኢትዮጵያ አእምሯዊ ንብረት ባለስልጣን ሊያቀርብ የሚችል መሆኑን እየገለጽን፤ በተባለው ጊዜ ውስጥ የተቃወሞ ማመልከቻውን ካላቀረበ በሕገ መሠረት ባለስልጣን መስሪያ ቤቱ ለአመልካቹ የጥበቃ ማረጋገጫ ሠርተፊኬት የሚሰጥ መሆኑን ያስታውቃል።

አነስተኛ ፈጠራው አገልግሎታቸውን ከጨረሱ ፕላስቲኮች የመንገድና የግንባታ ግብዓቶችን ማምረት ነው። ይህ ፈጠራ አገልግሎታቸውን ከጨረሱ ፕላስቲኮች በመፍጨትና በማቅለጥ የሚዘጋጁ የእግረኛ፣ የአስፋልት መንገድና የግንባታ ግብዓቶችን ማምረት ሲሆን በዋናነት ከአሽዋ/Sand/፣ የተሰባበሩ መስታዎቶች ወይም ብርጭቆ/Glass/፣ ከእንጨት ፈቅፋቂ (ሰጋቶራ)/Wood/፣ ደቃቅ ብረት/ Crashed Iron/ ከሚባሉት ግብዓቶች ከቀለጠው ፕላስቲክ ጋር አዋህደን በቅርፅ ማወጫ በማድረግ ወደ የምንፈልገው የግንባታ ወጤት ማምጣትነው።

ET/U/2023/4349

አመልካች አህመድ ሃሰን እና ካሚል ስኳሬ አጭር ይዘቱ ከታች ለተመለከተው አነስተኛ ፈጠራ የግልጋሎት ሞዴል የምስክር ወረቀት እንዲሰጣቸው የጠየቁ በመሆኑ ይህ አነስተኛ ፈጠራ የእኔ ነው ወይም ከዚህ በፊት በኢትዮጵያ ውስጥ ጥቅም ላይ ውሏል ባይ ካለ ይህ ማስታወቂያ በጋዜጣ ከወጣበት ቀን ጀምሮ ባሉት ስድሳ (60) ቀናት ውስጥ የተቃወሞ ማመልከቻውን ለኢትዮጵያ አእምሯዊ ንብረት ባለስልጣን ሊያቀርብ የሚችል መሆኑን እየገለጸን፤ በተባለው ጊዜ ውስጥ የተቃወሞ ማመልከቻውን ካላቀረበ በሕጉ መሠረት ባለስልጣን መስሪያ ቤቱ ለአመልካቹ የጥበቃ ማረጋገጫ ሠርተፊኬት የሚሰጥ መሆኑን ያስታውቃል።

አነስተኛ ፈጠራው መሬት ላይ በመቆምና የውሃ አካላት ላይ በመንሳፈፍ መስራት የሚችል እስካባተር ማሽን ነው። ፈጠራው መሬት ላይ መቆምና የውሃ አካላት ላይ በመንሳፈፍ ከውሃ አካላት ውስጥ ደለልና አደገኛ አረሞችን ማጽዳት የሚችል ማሽን (እስካባተር) ሲሆን በዋናነት ውሃ ላይ ማንሳፈፊያ ታንክሮች(5)፣ የጀልባ ቦዲ (1)፣ ባላንስ መጠበቂያ ክርክ (4)፣ ውሃ ላይና መሬት ላይ አገልግሎት መስጫ መሪና የፍሬን እጅታ (10) እና ተቀያይሪ የብሬት፣ የፕላስቲክና የሰንሰለት ጎማዎች (7) የያዘ ሆኖ መሬትና የውሃ አካል ዳርና ውስጥ በመቆም ጎርፍን መመለስ፣ ቦይን መጥረግ እና የውሃ አካላት ላይ በመንሳፈፍ አረምንና ደለልን በመጥረግ መኪና ላይ መጫን የሚችል ማሽን ነው።

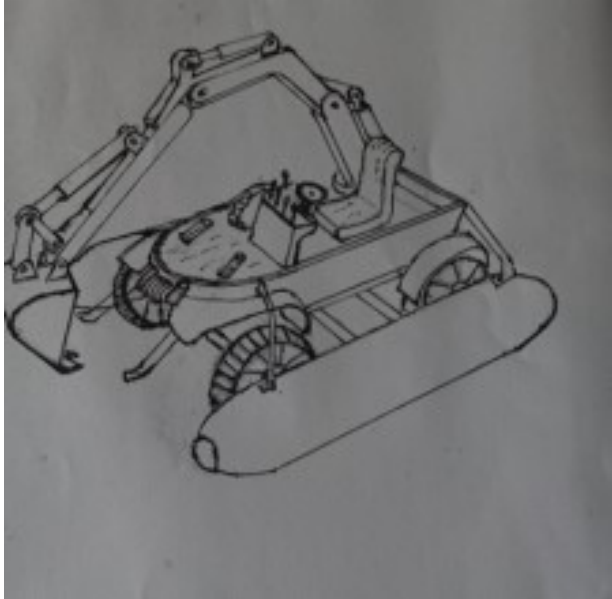

ET/U/2023/4350

አመልካች አህመድ ሃሰን እና ካሚል ስኳሬ አጭር ይዘቱ ከታች ለተመለከተው አነስተኛ ፈጠራ የግልጋሎት ሞዴል የምስክር ወረቀት እንዲሰጣቸው የጠየቁ በመሆኑ ይህ አነስተኛ ፈጠራ የእኔ ነው ወይም ከዚህ በፊት በኢትዮጵያ ውስጥ ጥቅም ላይ ውሏል ባይ ካለ ይህ ማስታወቂያ በጋዜጣ ከወጣበት ቀን ጀምሮ ባሉት ስድሳ (60) ቀናት ውስጥ የተቃወሞ ማመልከቻውን ለኢትዮጵያ አእምሯዊ ንብረት ባለስልጣን ሊያቀርብ የሚችል መሆኑን እየገለጸን፤ በተባለው ጊዜ ውስጥ የተቃወሞ ማመልከቻውን ካላቀረበ በሕጉ መሠረት ባለስልጣን መስሪያ ቤቱ ለአመልካቹ የጥበቃ ማረጋገጫ ሠርተፊኬት የሚሰጥ መሆኑን ያስታውቃል።

አነስተኛ ፈጠራው መሬት ላይ እና የውሃ አካላት ላይ በመንሳፈፍ የሚጭን ገልባጭ መኪና ነው። ፈጠራው መሬት ላይና የውሃ አካላት ላይ በመንሳፈፍ ጭነትን መጫን የሚችል ገልባጭ መኪና ሲሆን በዋናነት በግራና ቀኝ በኩል የሚገጠሙ ውሃ ላይ ማንሳፈፊያ ታንክ(14) ባላንስ መጠበቂያ ሃይድሮሊክ ክርክ (15)፣ ውሃና መሬት ላይ አገልግሎት መስጫ መሪና የፍሬን እጅታ (10) እና የብሬትና ፕላስቲክ ጎማዎች (1) የያዘ ሆኖ መሬት ላይ አፈር፣ አሸዋ መዛቅና መኪና ላይ መጫን እና የውሃ አካላት ላይ ደግሞ በመንሳፈፍ ጭነት መጫንና የጫነውን መገልበጥ የሚችል ግልባጭ መኪናና ጀልባ ነው።

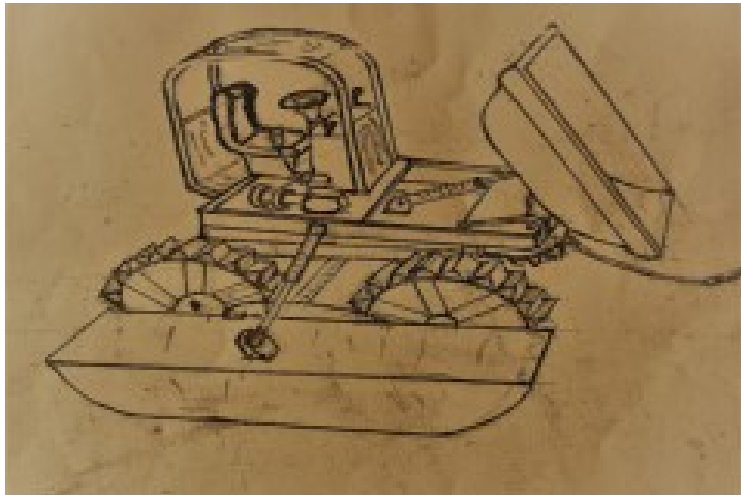

ET/U/2023/4351

አመልካች Fanuel Getu አጭር ይዘቱ ከታች ለተመለከተው አነስተኛ ፈጠራ የግልጋሎት ሞዴል የምስክር ወረቀት እንዲሰጣቸው የጠየቁ በመሆኑ ይህ አነስተኛ ፈጠራ የእኔ ነው ወይም ከዚህ በፊት በኢትዮጵያ ውስጥ ጥቅም ላይ ውሏል ባይ ካለ ይህ ማስታወቂያ በጋዜጣ ከወጣበት ቀን ጀምሮ ባሉት ስድሳ (60) ቀናት ውስጥ የተቃወሞ ማመልከቻውን ለኢትዮጵያ አእምሯዊ ንብረት ባለስልጣን ሊያቀርብ የሚችል መሆኑን እየገለጸን፤ በተባለው ጊዜ ውስጥ

የተቃውሞ ማመልከቻውን ካላቀረበ በሕገ መሠረት ባለስልጣን መስሪያ ቤቱ ለአመልካቹ የጥበቃ ማረጋገጫ ሠርተፊኬት የሚሰጥ መሆኑን ያስታውቃል።

The title of the minor invention is **Wood and Steel Composite Structure**. The invention known as wood and steel building structure is composed of steel and light weight material like wood. It consists of various components, including /1/ wood and steel composite truss structure, which support the roofing /2/Wood and steel composite column structure which support the floor & beam and transfer the load to the structure`s base /3/ wood and steel composite primary beam structural element which support secondary beam and transfer the load to column structural member /4/ wood and steel composite secondary beam structural member which support the floor finish and transfer the load to primary beam structural member.

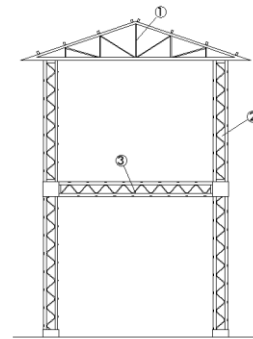
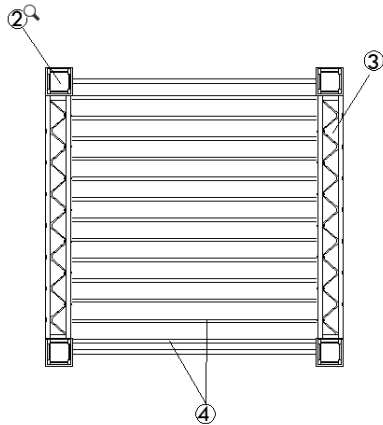

ET/U/2023/4352

አመልካች Fanuel Getu አጭር ይዘቱ ከታች ለተመለከተው አነስተኛ ፈጠራ የግልጋሎት ሞዴል የምስክር ወረቀት እንዲሰጣቸው የጠየቁ በመሆኑ ይህ አነስተኛ ፈጠራ የእኔ ነው ወይም ከዚህ በፊት በኢትዮጵያ ውስጥ ጥቅም ላይ ውሏል ባይ ካለ ይህ ማስታወቂያ በጋዜጣ ከወጣበት ቀን ጀምሮ ባሉት ስድሳ (60) ቀናት ውስጥ የተቃውሞ ማመልከቻውን ለኢትዮጵያ አእምሯዊ ንብረት ባለስልጣን ሊያቀርብ የሚችል መሆኑን እየገለጽን፤ በተባለው ጊዜ ውስጥ የተቃውሞ ማመልከቻውን ካላቀረበ በሕገ መሠረት ባለስልጣን መስሪያ ቤቱ ለአመልካቹ የጥበቃ ማረጋገጫ ሠርተፊኬት የሚሰጥ መሆኑን ያስታውቃል።

The title of the minor invention is **Wood and Steel Composite Structure**. The present invention introduces an innovative sustainable construction material that utilizes textile effluent sludge and waste plastic. This solution addresses the

environmental degradation and resource depletion associated with conventional construction materials. Through a solidification process, the invention repurposes textile effluent sludge, a byproduct of the textile industry’s wastewater treatment, and combines it with waste plastic materials sourced from consumer and industrial waste. The resulting construction materials, including building wall blocks, paving tiles, and curbstone, demonstrate favorable engineering properties, such as surface quality, water absorption, crushing strength, thermal resistance, and impact resistance, while complying with leaching regulations. The utilization of textile effluent sludge and waste plastic offers numerous benefits. It reduces reliance on nonrenewable mineral resources and diverts industrial waste from landfills, contributing to resource conservation and waste reduction. Additionally, by replacing traditional construction materials, the invention minimizes the environmental impact associated with extraction, transportation, and disposal. With its potential applications and affordability, this sustainable solution supports the principles of a circular economy and sustainable development in the construction industry. In summary, the invention represents a significant advancement in the field of sustainable construction materials. By harnessing the potential of textile effluent sludge and waste plastic, it offers a promising solution for reducing environmental impact, conserving resources, and promoting a greener future for the construction industry.

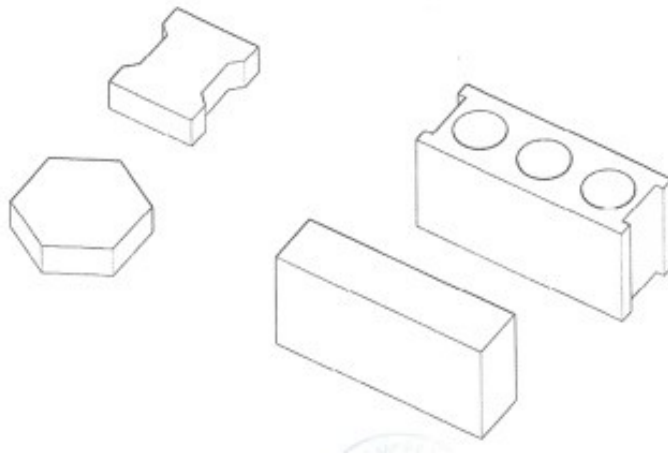

ET/U/2023/4353

INID CODES: Internationally agreed Numbers for the Identification of Bibliographic Data

INID CODES					
11	የግ.ሞ ቁጥር	45	ምዝገባ ቀን	73	አመልካች
21	ማመልከቻ ቁጥር	51	ዓለም አቀፍ ምደባ	74	ወኪል
22	ማመልከቻ ቀን	54	የፈጠራው ርዕስ	57	አብስትራክት
30	የቀደምትነት መግለጫ	72	የፈጠራው ሠራተኛ		

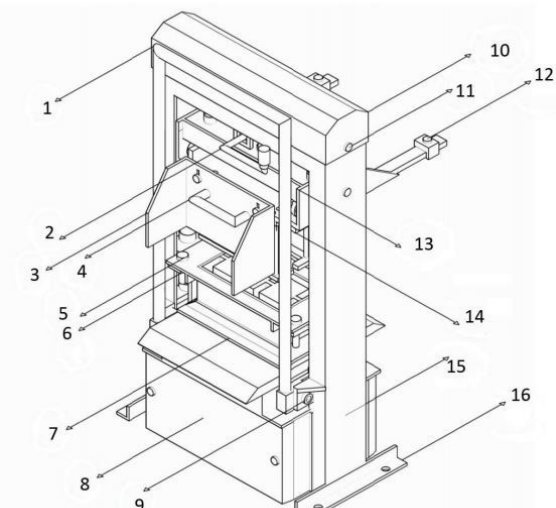
11	1106	
21	ET/U/2023/4185	
22	27/01/2023 እ.ኤ.አ.	
30	የማመልከቻ ቀን የቀደምትነት ቀን ነው	
45	13/07/2023 እ.ኤ.አ.	
51	B 28B 13/02(2006.01)	
54	የብሎኬት ማምረቻ ማሽን	
72	በቀለ ሰብስቤ, ቦሌ ክፍለ ከተማ ወረዳ 12 የቤት ቁጥር አዲስ፤ አዲስ አበባ ኢትዮጵያ	
73	በቀለ ሰብስቤ, ቦሌ ክፍለ ከተማ ወረዳ 12 የቤት ቁጥር አዲስ፤ አዲስ አበባ ኢትዮጵያ	
74		
57	<p>ይህ ፈጠራ የብሎኬት ማምረቻ ማሽን ሆኖ ቋሚ መሳይ ረጅም ብረት (15) ላይ ያረፈ ክብደቱን ለመቋቋም የሚረዳና ቫይብሬተሩን (24) በመሸከም ያለተጨማሪ ችግር እሱን በመጠቀም ማጠንከር ያስችለናል። ሞልዱን ከብሎኬት የሚያላቅቅ (1) በቀላለ ብዙ ጉልበት ሳንጠቀም ብሎኬቱን ከሞልዱ ላይ ለማላቅቅ ይረዳል። አውቶማቲክ እጅታው (2) በቀላለ አውቶማቲኩን ለማውረድ የሚያስችል ሆኖ የተሰራ ነው።</p>	

11	1107	
21	ET/U/2019/003184	
22	12/07/2019 እ.ኤ.አ.	
30	የማመልከቻ ቀን የቀደምትነት ቀን ነው	
45	18/07/2023 እ.ኤ.አ.	
51	A 23L 7/00(2016.01)	
54	ከተለያዩ እህሎች በበቆልት መልክ የሚዘጋጅ የህጻናት አልሚ ምግብ	
72	ወይንሸት ሞገስ አግዜ, ቦሌ ክ/ከተማ፣ ወረዳ 08፣ የቤት ቁ. አዲስ፣ አዲስ አበባ-ኢትዮጵያ	
73	ወይንሸት ሞገስ አግዜ, ቦሌ ክ/ከተማ፣ ወረዳ 08፣ የቤት ቁ. አዲስ፣ አዲስ አበባ-ኢትዮጵያ	
74		
57	ይህ ፈጠራ ከበቆልት የሚዘጋጅ የህጻናት አልሚ ምግብ ሆኖ በዋናነት የጥራጥሬ እና የቅባት እህሎች እንደ ገብስ፣ ስንዴ፣ አጃ፣ ዘንጋዳ፣ ሽምብራ፣ አተር፣ ምስር፣ በቆሎ፣ ሱፍ፣ ተልባ፣ ዝንጅብል፣ የዱባ ፍሬ እና ሰሊጥን ያካተተ እና ሁሉንም ግብዓቶች ከ 8-12 ሰአት (አንድ ቀን) ለየብቻ በመዘፍዘፍና በንፁህ ጨርቅ በማሰር ለአንድ ቀን እንዲበቅል በማድረግና ከዚያም ከ1-3 ቀን በደንብ በማድረቅ እና በ100 ድግሪ ሴንቲግሬድ ሙቀት በምጣድ ማመስና ሁሉንም በአስፈላጊው መጠን በመቀላቀል እና በመፍጨት ለምግብነት ለማዋል የሚዘጋጅ የህጻናት አልሚ ምግብና አዘገጃጀት ዘዴ ነው።	

11	1108	
21	ET/U/2020/3428	
22	03/04/2020 እ.ኤ.አ.	
30	የሚመልከቻ ቀን የቀደምትነት ቀን ነው	
45	26/07/2023 እ.ኤ.አ.	
51	A 21B 7/00(2006.01)	
54	Macro Automated Injera Making Apparatus	
72	Nibred Manaye, Akaki Kality Subcity, H.No.B193/12, Adiss Ababa	
73	Nibred Manaye, Akaki Kality Subcity, H.No.B193/12, Adiss Ababa	
74		
57	<p>This new macro automated injera making machine is partially automated, it make the injera by itself and produce more than 8 dozen of injera per hour. The machine is modern and industrial standard. It contains fast and quality production performance, continuous production capacity and computerized system. Including apparatus methods and process. The apparatus includes batter intake, pressure stabilize depositor, griddle smoother, non-stick griddles, griddles slider, computer control unit.</p>	

11	1109	
21	ET/U/2023/4198	
22	07/02/2023 እ.ኤ.አ.	
30	የማመልከቻ ቀን የቀደምትነት ቀን ነው	
45	07/02/2023 እ.ኤ.አ.	
51	B 62D 15/02(2006.01)	
54	አውቶማቲክ የኤክስ-ሪክ ኃይል መዛባት መቆጣጠሪያ መሳሪያ	
72	ፍቃዱ ዲሪባ ቡ.ሊ., ንፋስ ስልክ ላፍቶ ክፍለ ከተማ ወረዳ 02 የቤት ቁጥር አዲስ፣ አዲስ አበባ ኢትዮጵያ	
73	ፍቃዱ ዲሪባ ቡ.ሊ., ንፋስ ስልክ ላፍቶ ክፍለ ከተማ ወረዳ 02 የቤት ቁጥር አዲስ፣ አዲስ አበባ ኢትዮጵያ	
74		
57	ይህ ፈጠራ አውቶማቲክ የኤክስ-ሪክ ኃይል መዛባት ሁኔታን መቆጣጠሪያ ሲሆን በዋናነት ፣ካፓሲቲር ፓኔል/1/ ፣እንኩሌጆር ፓኔል/2/ ፣ፒኪዎ ማስተር /3/ እና እስዊቺንግ ቦርድ /4/ የአንድን ስርዓት የሃይል ፍጆታ የሚቆጣጠር ፣የሃይልን ብክነት የሚቀንስ፣ የምንጠቀመውን ፓውር የሚያመጣጥ፣ በሎድ አውታር ያለን ምላሽ ጥንካሬን የሚለካ በሶፍትዎር ፕሮግራም የሚሰራ ካፓሲቲር ባንክን የሚጠቀም አውቶማቲክ የሆነ የሃይል ሁኔታን መቆጣጠሪያ መሳሪያ ነው።	

11	1110	
21	ET/U/2022/4028	
22	28/04/2022 እ.ኤ.አ.	
30	የማመልከቻ ቀን የቀደምትነት ቀን ነው	
45	10/08/2023 እ.ኤ.አ.	

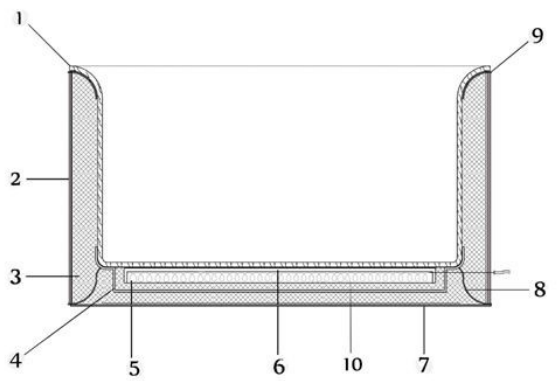
51	B 62D 15/02(2006.01)	
54	በኤሌትሪክ የሚሰራ የማብሰያ መሳሪያ	
72	ሳምሶን ንጉሴ ባልቻ፣ ቦሌ ክ/ከተማ፣ ወረዳ 13፣ የቤት.ቁ-1123፣ አዲስ አበባ-ኢትዮጵያ	
73	ሳምሶን ንጉሴ ባልቻ፣ ቦሌ ክ/ከተማ፣ ወረዳ 13፣ የቤት.ቁ-1123፣ አዲስ አበባ-ኢትዮጵያ	
74		
57	ፈጠራ በኤሌትሪክ የሚሰራ የማብሰያ መሳሪያ ሲሆን በዋናነት የማብሰያ እቃ /1/ ረዘዝተር ኮይል /5/ የረዘዝተር ኮይል አቃፊ /10/ ዋና መቀት አስተላላፊ ፕሌት /6/ ተጨማሪ የመቀት ማስተላለፊያ ፕሌት /4/ የላይ ፋራም /9/ የታች ፍራም /8/ ፋይበር ግላስ /3/ ጎን ሽፋን /2/ እና የታች ሽፋን /7/ የያዘ ነው።	

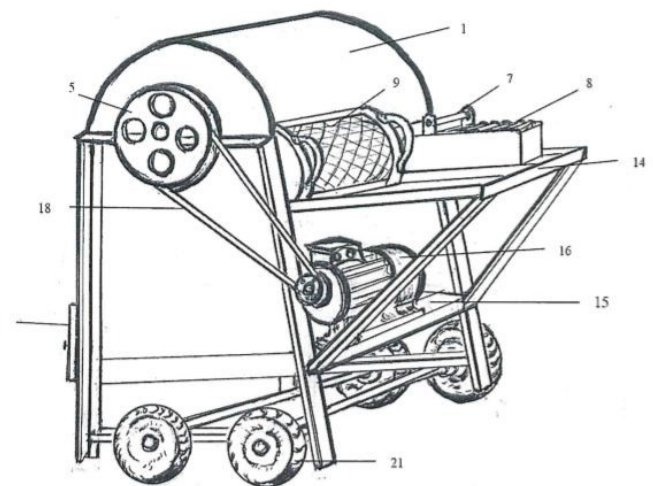
11	1111	
21	ET/U/2021/3900	
22	21/10/2021 እ.ኤ.አ.	
30	የማመልከቻ ቀን የቀደምትነት ቀን ነው	
45	18/08/2023 እ.ኤ.አ.	
51	A 23N 7/08(2006.01)	
54	በሞተር የሚሰራ የእንሰት መፋቂያ እና መፍጫ ማሽን	
72	አሸናፊ ጫካ ቱፋ (ዶ/ር)፣ አምቦ ኢትዮጵያ	
73	አሸናፊ ጫካ ቱፋ (ዶ/ር)፣ አምቦ ኢትዮጵያ	

74	
57	ይህ ፈጠራ በሞተር የሚሰራ የእንስት መፋቂያ እና መፍጫ ማሽን ሲሆን በዋናነት በቤንዚን ወይም በኤሌክትሪክ የሚሠራ ሞተር /16/፣ ተሽከርካሪ ማጉረሻ (Roller Feeder) /8/፣ ተንሸራታች ማጉረሻ (Slide Feeder) /9/፣ ድፍን ተሽከርካሪ ድራም (Drum) /2/፣ ጠፍጣፋ ምላጭ (Decorticating Blades) /3/ እና ባለ ጥርስ ምላጭ (Pulverising Blades) /4/ በአንድ ዘንግ ላይ የያዘ፣ ብረስትፕሌት (Breastplate) /6/፣ ምርት ማጠራቀሚያ ሳጥን /20/ እና ከቦታ ወደ ቦታ ለማዘዋወር ይረዳ ዘንድ ጎማዎች /21/ የያዘ ማሽን ሆኖ ባስፈላጊ ስፍራ በማንቀሳቀስ የእንስት ግንዱን (Pseudo-Stem) እና አሚቾን (Corm) በፍጥነት እና በጥራት የሚፈጭ እንዲሁም የእንስትን ኮባን (Leaf Sheath) ልጎ የሚፍቅ ሲሆን የተፈጨውን (የደቀቀውን) እና የተፋቀውን ምርት ያለብክነት እና ያለብክለት ወደ ማጠራቀሚያ ሳጥን የሚያስቀምጥ ማሽን ሲሆን በተመሳሳይም ረጂም እና ጥራት ያለው የእንስት ቃጫ የሚመርት ማሽን ነው።

11	1112	
21	ET/U/2023/4265	
22	12/05/2023 እ.ኤ.አ.	
30	የማመልከቻ ቀን የቀደምትነት ቀን ነው	
45	21/08/2023 እ.ኤ.አ.	
51	F 02B 43/10(2006.01), G 09B 25/00(2006.01)	
54	Oxy-Hydrogen Gas Generator for Combustion Engines	
72	Green Technologies Ethiopia Plc, Bole Sub-City, Woreda 10, H.NO New Addis Ababa Ethiopia	
73	Green Technologies Ethiopia Plc, Bole Sub-City, Woreda 10, H.NO New Addis Ababa Ethiopia	
74		

57	<p>This invention focuses on Positive shedding mechanisms; cloth rolling mechanism, beat up mechanism and side frame of automatic weaving machine /Power shuttle loom/ which contains tappet track 2, bowl 4, L-shape levers 8, 19, bevel gears 12, cam 13, lever 14, connecting rods 20, grooved tappet 21, treadle lever 23, auxiliary shaft 26, crank levers 28, tie rods 29, guides 30, sprockets 32, screw/threaded nut 42, screw/threaded bar 37, worm gear 36, I shaped solid bar 43, and curved heald shaft suspension frame 44, curve slotted arm 46. The shedding mechanisms allow positive power transmission from bottom/main shaft to heald shafts and the heddle or heald shafts are both raised and lowered by the tappets/cams. The cloth roller mechanism will allow to continuously lowering the arm with the required speed. On the other hand the side frames are constructed from I shaped and curved solid bars this helps to increase speed of the machine, reduce noise and vibration, and increase rigidity of the machine. Generally this innovation will increase the quality, productivity and esthetics of the automatic weaving machines or power looms.</p>
----	--



የኢትዮጵያ ክፍለ-መንግሥት
ንብረት ባስሰጠን
Ethiopian Intellectual
Property Authority



ET P105 B1

(19)

(12) **Ethiopian Patent**

(11) **የፖተንት ቁጥር: ET P105 B1**

Patent No: ET UM105 B1

(45) **ፖተንት የተሰጠበት ቀን: 16/02/2023**

Date of Patent: 16/02/2023

(54) **Support Structure of Biogas Mitad**

መርማሪ:

(75) **የፈጠራው ስራተኛ:**

Examiners: Behailu Melketsadik &

Getachew Taffa

Inventor: Katrin Puetz (DE)

(57) Abstract

(73) **የፈጠራው ባለቤት:**

Applicant: Katrin Puetz (DE)

(21) **የማመልከቻ ቁጥር: ET/P/2022/636**

Appl. No.: ET/P/2022/636

(22) **የማመልከቻ ቀን**

Filed: 23/03/2022

(30) **የቀዳሚነት ቀን:**

Priority Date: 23/03/2022

(51) **አለም አቀፍ ምድብ**

IPC: F 23B 60/02(2006.01),

F 23B 80/04(2006.01),

F 23G 7/02(2006.01),

F 23G 7/10(2006.01),

F 23N 3/02(2006.01)

The invention relates to Support structure of biogas mitad comprising a support structure (1) for a baking plate (7) (mitad, not part of the invention), which facilitates the baking of Ethiopian staple food injera on biogas stoves and improved cook stoves (ICS) that provide a central heat source (8), wherein an even heat distribution is achieved by said set-up that is delimited by an outer cone (2) insulated with a clay liner (3) and equipped with metal props (6) to carry the baking plate (7) with a distance to the outer cone (2) to form a fluide distribution chamber (9) and an optional metal rim (5) which limits the heat losses, and wherein the support structure (1) for the mitad (7) has at least one outer metal cone (2), which can be combined with further cones to prevent uneven heat distribution on the mitad surface, whereas the support structure (1) is made from a heat-resistant and load-bearing material, wherein said support structure (1) comprises an inlet opening (4) of variable diameter to be placed on top of different central heat sources (8) provided by stoves.

4 Claims, 5 Drawings

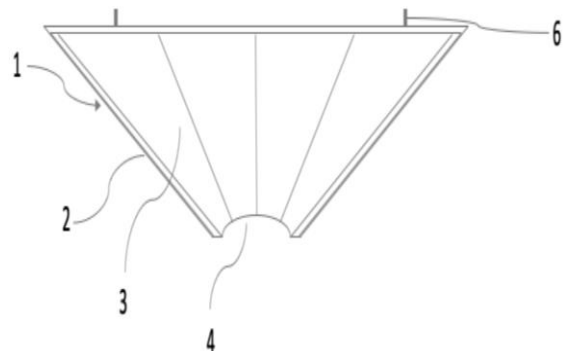

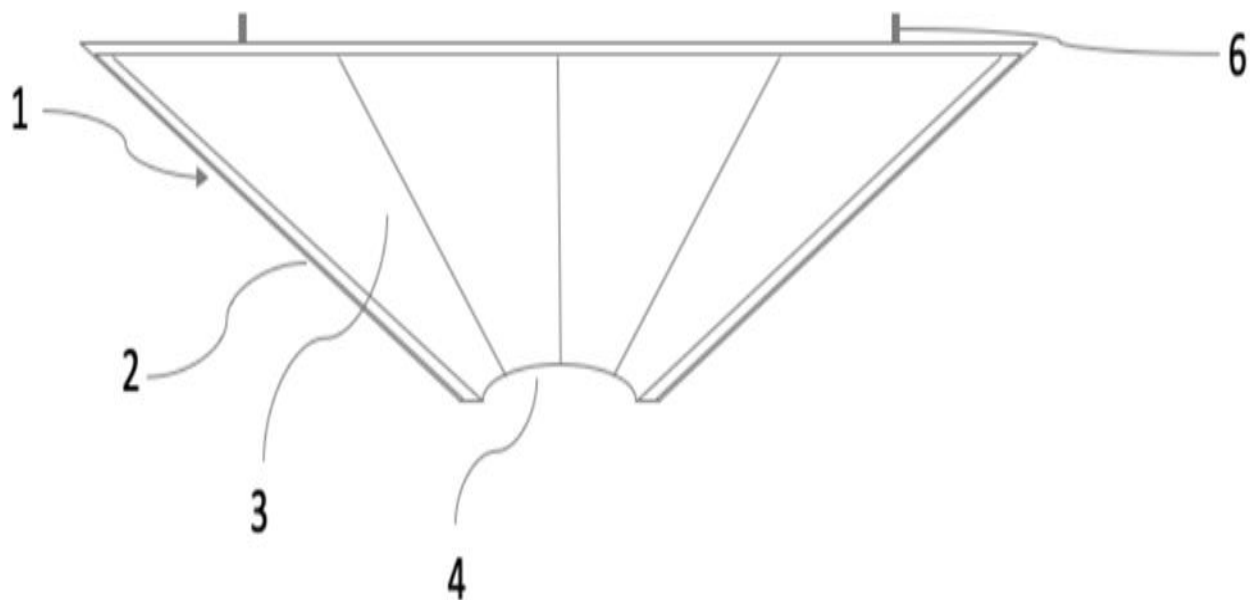

FIG. 1

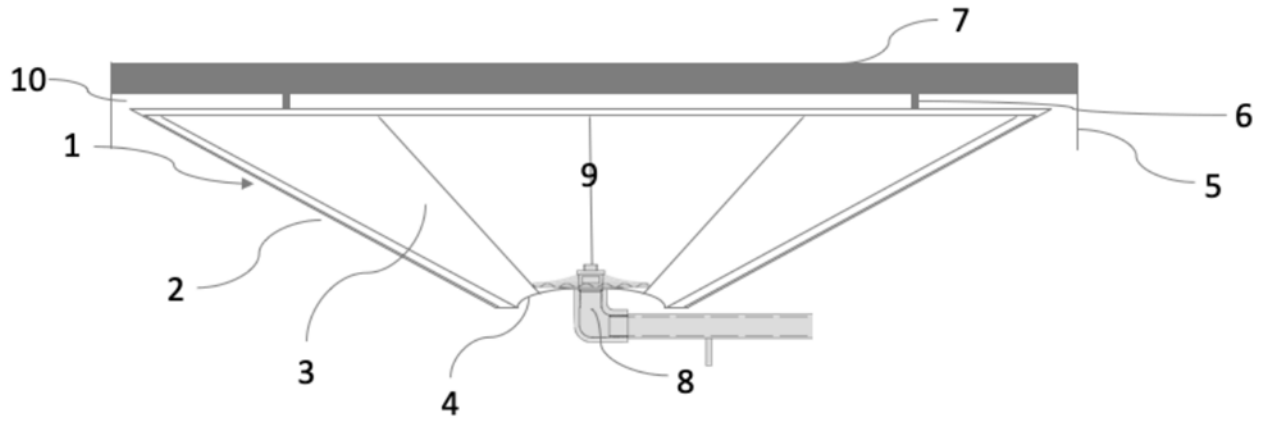

FIG. 2

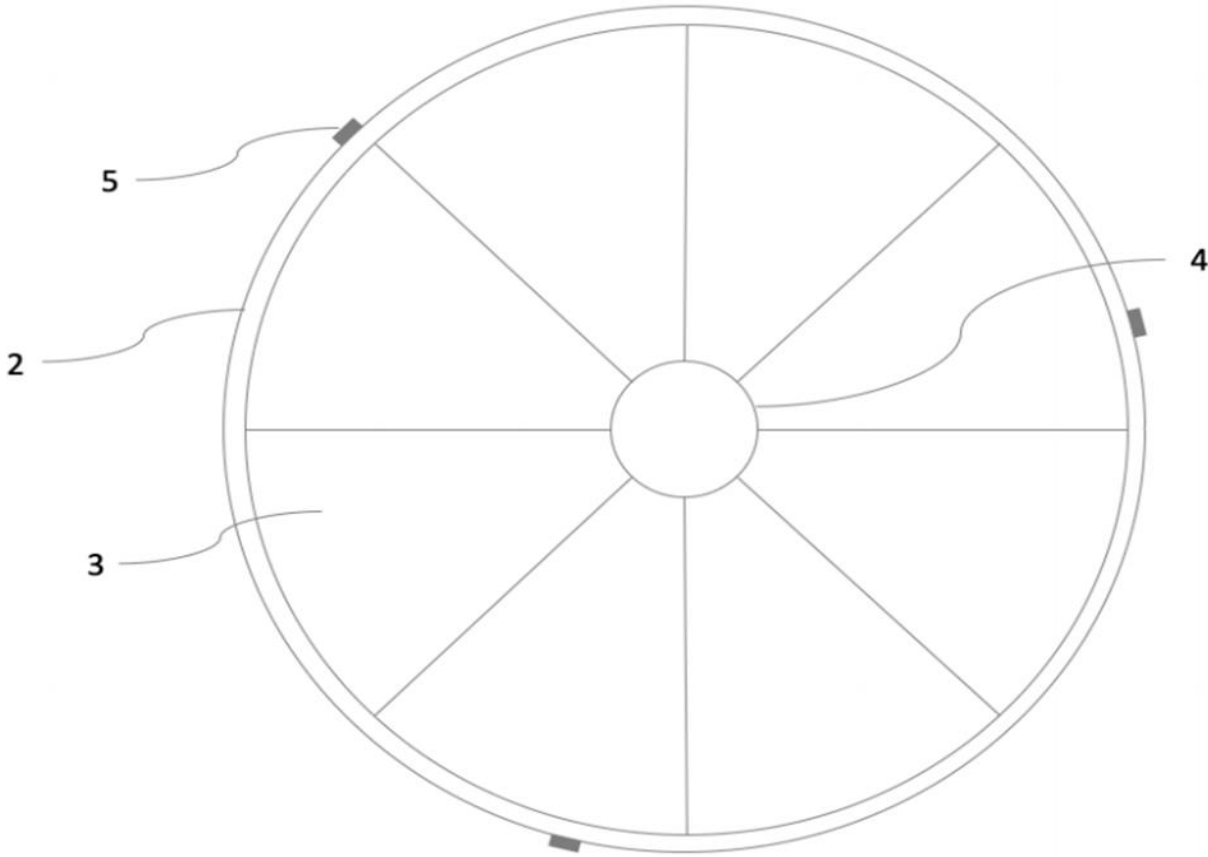

FIG. 3

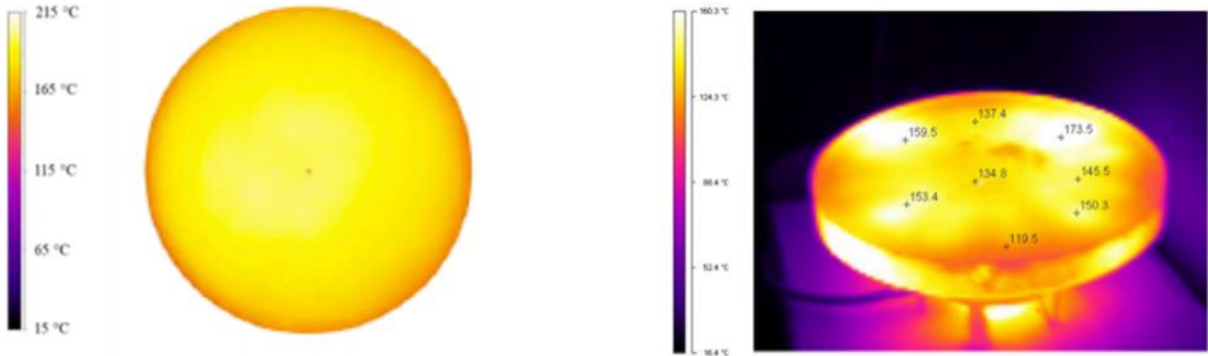

FIG. 4

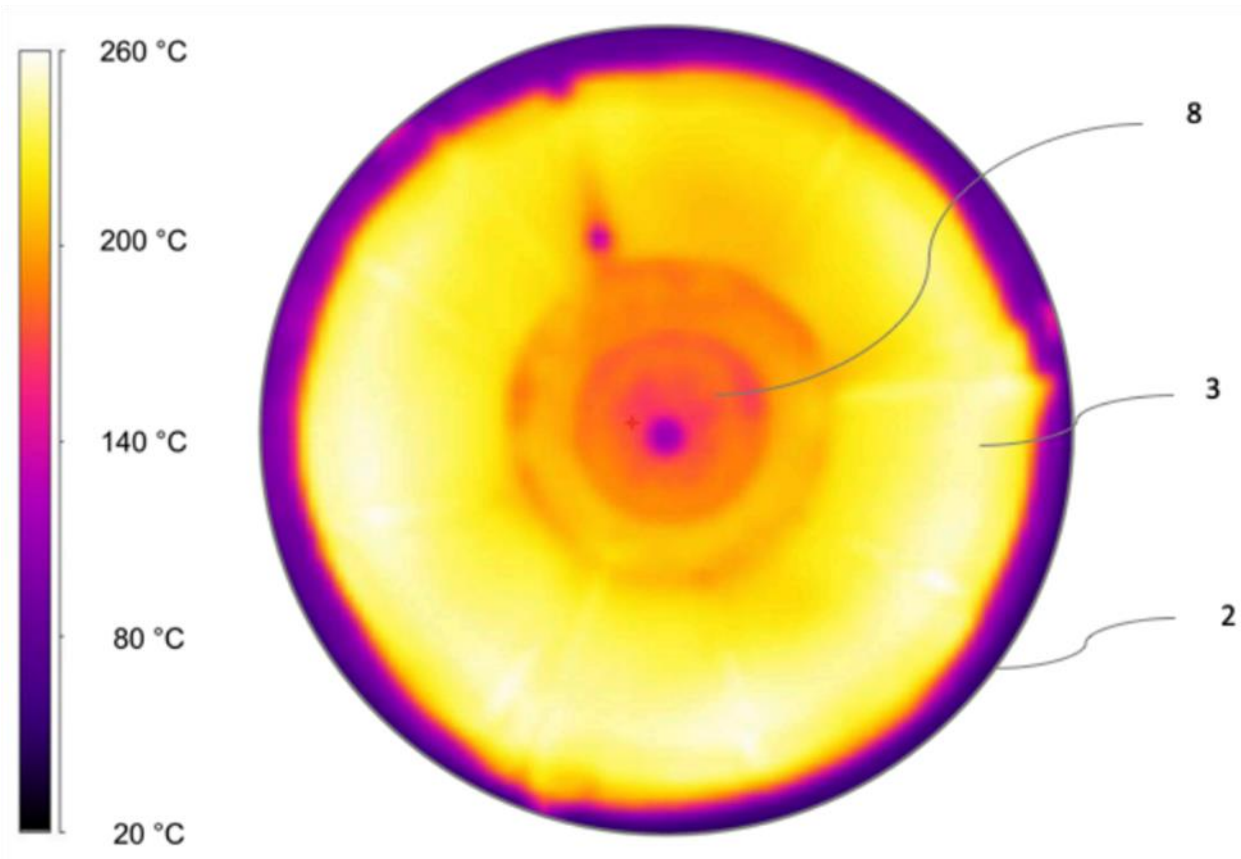

FIG. 5

Support Structure of Biogas Mitad

Description

Field of the Invention

The present invention relates to a biogas
5 mitad more specifically a support structure for
a biogas mitad to allow even distribution of
heat for injera baking on a traditional clay
mitad. It is an extension to any central heat
source, but especially for a biogas stove which
10 provides an even flame. The funnel shaped
support directs the hot exhaust or flue gas
towards the bottom of the plate and allows the
heat to be transferred evenly to the clay plate.
The special shape of the funnel prevents
15 overheating and evacuates the cooled-down
flue gas along the outer diameter of the support
structure to the surroundings.

Background of the Invention

Injera is an integral part of Ethiopian culture.
20 Until today the majority of injera bakers, mostly
women, lack alternatives to using firewood
for baking injera when electricity is not
available. In order to reduce the burden on

mostly female injera bakers, and on the
25 environment, namely deforestation, an efficient
way of injera baking is aspired. The Ethiopian
National Biogas Program has promoted more
than 25.000 biogas digesters in the country since
2009. Households who previously used firewood
30 and charcoal for cooking have switched to the
use of biogas produced from manure and organic
waste for general cooking purposes. However,
60% of the household energy consumption is
used for injera baking and up to date the
35 challenge of baking injera with biogas or on
other improved cook stoves (ICS) in an
energy- and cost-efficient way has not been
solved. 25.000 biogas system owners lack the
possibility to bake injera with their biogas. The
40 invention presented here allows injera baking in
an efficient, smokeless, low-cost, time saving
and safe manner. The traditional clay mitad can
be combined with the presented support
structure and with a stove that provides a central
45 heat source, in particular a biogas stove or ICS.
The same stove can be used for cooking of other
dishes, boiling water or toasting coffee. The

support structure combines a traditional mitad 25 temperatures of maximum 120°C, which was with for example a biogas stove, both appliances the necessary temperature while using a that are already available in many households. metal plate with high heat conductivity. At The invention as shown in FIG 1 comprises a surface temperatures above 120°C the injera 5 support structure of the outer cone with clay dough formed so called “eyes” on both sides liner, which is shown in a top view in FIG 3. 30 of the injera as a result of the quick release of FIG 2 demonstrates how the baking plate, for heat. Unevenly distributed eyes within the injera where a sign of uneven heat distribution. After example a clay mitad, is placed on the structure. the application of the liquid dough the mitad 10 development of ET/P/2011/000166 and material cooled down rapidly despite the ET/UM/2014/001462 which can be considered 35 additional heat buffer below the surface, because as a prior art to this invention. Both previous the heat capacity of the used material was low. inventions comprise a system of different metal As a consequence, it was not possible to cones which are directly connected to a metal supply the required heat for the entire 15 surface (metal mitad) or any other highly heat baking process throughout the commonly conductive material (not clay) whereas the cone 40 expected baking time of 2 – 4 minutes. This led to low injera quality with uneven eyes- system was a combination of interlocking cones distribution, no finely closed “sebekat” (bottom side of injera), long baking times which were not insulated against heat loss and and thus low acceptability of the invention lacked sufficient heat storage capacity. The 45 among bakers. Due to these findings the practical use of the previous designs showed previous inventions were further developed. uneven heat distribution, long baking times The changes are based on a switch from an due to heat loss and difficult handling of the metal surface during baking. It was unusual for bakers to work with low surface add-on multi-fuel mitad to a support structure

for a non-metal mitad such as the traditional clay mitad, which has the required high heat capacity and acceptance among the population.

The presented invention only consists of the simplified cone system with clay lining that serves as insulation to reduce heat loss, shorten the baking time to 3 minutes with short reheating time as well as reduction of the required stove power to 3-4 kW (net) compared to previously 5-6 kW (net). FIG 4 shows a comparison of the heat distribution between the here presented further developed solution (left) and the previous set-up of ET/P/2011/000166 and ET/UM/2014/001462 (right). These heat images clearly show the improved heat distribution (left) on the mitad surface of this invention and explain the better injera quality. FIG 5 shows a heat image of the clay lining after baking, which serves as a heat buffer. It increases the efficiency of the set-up, allows quick reheating between two injeras of max. 2-4 minutes and allows interruption of the baking process without major cooling of the mitad surface. The clay liner reaches

25 temperatures above 260 °C and allows baking of several injeras after switching off the heat source.

Furthermore, the manufacturing cost of the support structure is lower due to the reduced number of metal cones, a locally produced clay lining and the adaptation of the commonly available traditional clay mitad. All manufacturing can be done by local

Brief Description of the drawings

35 This invention will be better understood when taken in conjunction with the drawings wherein:

FIG. 1: is a cross sectional view of the support structure

FIG. 2: is a cross sectional view of the support structure including a clay mitad and central heat source

FIG. 3: is a top view of the support structure

FIG. 4: is a thermal image of heat distribution of the mitad surface – left: presented invention with clay mitad; right: previous invention ET/UM/2014/001462

FIG. 5: is a thermal image of clay liner heat buffer system after baking process

Detail Description of the invention

The here presented invention is reduced to only a support structure (1) for a mitad (7), for example a traditional clay mitad, and comprises one insulated outer cone (2) that stores heat in the clay liner (3) and directs the heat transported by the flue gas evenly towards the bottom of the baking plate (7). The support structure (1) is made of sheet metal on the outside and a clay liner (3) on the inside. The metal part guarantees the stability of the structure, prevents loss of hot flue gas on the sides and allows the regulated heat flow in order to reach even surface temperatures. The clay liner (3) is of variable thickness and serves as insulation as well as intermediate heat storage. It prevents overheating of the sheet metal and allows an intermediate heat storage for better performance and higher efficiency. Metal props (6) support the baking plate (7) and allow a gap between outer cone (2), clay liner (3) and baking plate (7) for exiting flue gas. This flue gas is directed downwards on the outside of the support

structure (1) by the optional metal rim (6). The central heat source (8), for example a biogas burner, is placed in the round inlet opening (4) of the outer cone (2). From there the hot flue gas is directed upwards and exits through the gap created by the metal props (6).

The simplified cone system with clay lining serves as insulation to reduce heat loss, shorten the baking time to 3 minutes with short reheating time as well as reduces the required stove power to 3-4 kW (net) compared to previously 5-6 kW (net). The comparison of the heat distribution between the here presented further developed solution and the previous set-up of ET/P/2011/000166 and ET/UM/2014/001462 (right) shows the improvement. Heat images make the improved heat distribution (left) on the mitad surface of this invention visible, which explains the better injera quality. Also the heat distribution of the clay lining after baking shows the effectiveness of the clay as heat buffer, which results in a better heat supply and higher efficiency, which allows a quick reheating

between two injeras of max. 2-4 minutes and allows interruption of the baking process without major cooling of the mitad surface. The clay liner reaches temperatures above 260 °C and allows baking of several injeras after switching off the heat source.

Furthermore, the manufacturing cost of the support structure is lower due to the reduced number of metal cones, a locally produced clay lining and the adaptation of the commonly available traditional clay mitad. All manufacturing can be done by local workshops in Ethiopia. This set-up has the potential to provide an injera baking solution also for other improved cook stoves (ICS), e.g. Rocket stove, bricket stove, pyrolysis stove, plant oil stove, ethanol stove. The required power of the stove is 3-4 kW (net). In the case of biogas it is necessary to use a biogas stove that provides an equally shaped biogas flame. ET/P/2018/000441 provides a very equal flame and is recommended to be used with this Set-up. Special focus was given

to local availability of used materials in Ethiopia.

Claims

1. A Support Structure of Biogas Mitad, comprising: a support structure in particular for a baking plate for injera baking; at least one outer cone and at least one layer of clay liner as insulation with at least one inlet opening; wherein outer cone carries at least 3 metal props to carry the baking plate with a distance to the outer cone and the clay liner; wherein a fluid distribution chamber is formed between the baking plate; the outer cone and the clay liner and wherein the metal props create at least one circular fluid bridge; which establishes a fluidic connection between the inlet opening and the fluid evacuation gap.
2. A support structure according to claim 1, wherein the fluid distribution chamber has an inlet opening and at least one outlet opening as circular fluid evacuation gap.
3. A support structure according to claim 2, wherein an insulating clay liner shields the outer cone.
4. A support structure according to claim 1, wherein the connecting means comprises metal props.

* * * * *

*Inventors and
those in creative
fields seek
protection for
their works!*



የአእምሮ ውጤት የሆኑ የፈጠራ ሥራዎች እንደማንኛውም ቁሳዊ ንብረት ሀብቶች ናቸው!

አድራሻ

ዋና መስሪያ ቤት/Main office- አዲስ አበባ ካህንነት ወደ ዑራኤል በሚወስደው መንገድ

ስልክ/Tel- 011 552 8000 (ዋና ዳይሬክተር ጽ/ቤት/ Director General Office)

011 552 7202 (ኮሙኒኬሽን አገልግሎት/ Communication Affairs Directorate)

ፋክስ/Fax- 0115529299

ፖ.ሳ.ቁ/P.O.box- 25322/1000

ኢ.ሜይል/Email- info@eipa.gov.et

ድረ-ገፅ/Web- www.eipa.gov.et

ፌስቡክ/Facebook-WWW.facebook.com **Ethiopian Intellectual Property**

Authority/EIPA/ የኢትዮጵያ አእምሮዊ ንብረት ባለስልጣን

ባህር ዳር ቅርንጫፍ ጽ/ቤት

ሀዋሳ ቅርንጫፍ ጽ/ቤት

ጅማ ቅርንጫፍ ጽ/ቤት

Bahirdar Branch office

Hawasa Branch office

Jimma Branch office

ስልክ/Tel- 058 226 6232

ስልክ/Tel- 046 212 3510

ስልክ/Tel- 047 211 2198

ፖ.ሳ.ቁ/ P.O.box - 1764

ፖ.ሳ.ቁ/ P.O.box - 1307

ፖ.ሳ.ቁ/ P.O.box - 780